



Loppuraportti

# Perheen voimapudas

11.1.–31.5.2010  
Katri Haapakorva  
Simo Kivari  
Tiina Sorakangas  
Leena Hassi

## SISÄLLYS

1. JOHDANTO.....	3
2 Kävelevä kirjasto .....	4
2.1. Suunnittelu ja käytännön järjestelyt .....	4
2.2. Toteutus .....	5
2.3. Palaute.....	6
2.4. Esille nousseet kehittämistarpeet ja muutosehdotukset .....	9
3 Päin perhettä – vanhempien ryhmä .....	10
3.1. Suunnittelu ja käytännön järjestelyt .....	10
3.2. Toteutus .....	10
3.3. Palaute.....	11
3.4. Esille nousseet kehittämistarpeet ja muutosehdotukset .....	13
4 Perhepalveluopas .....	13
4.1 Suunnittelu ja käytännön järjestelyt .....	13
4.3 Palaute.....	14
4.4 Esille nousseet kehittämistarpeet ja muutosehdotukset .....	14
5 Tiedottaminen ja koulutus .....	15
6 Pohdinta .....	15

# 1. JOHDANTO

Haukipudas on vireä ja nuorekas kasvukunta Oulun pohjoispuolella. Haukiputaalaisia on yli 18 600 ja kuntalaisten keski-ikä on 34 vuotta. Haukiputaan tavoitteena on tarjota laadullisesti hyvät peruspalvelut kaikille kuntalaisille ja luoda edellytyksiä menestyksekkäälle yritystoiminnalle kunnassa. Haukiputaalla on tehty seudullista ja ylikunnallista yhteistyötä mm. seuraavien hankkeiden puitteissa; Päihde- ja nuoruus, jonka puitteissa on toteutettu koulujen päihde- ja tupakkalabyrintit, Innosta innostu- hanke, joka on ennaltaehkäisevän päihdetyön hanke, sekä Etsivän työn seudullinen hanke, joka kohdistuu 15-17 –vuotiaisiin koulupudokkaisiin. Lisäksi Haukipudas oli vuosina 2008 -2009 mukana opetuksen laadunparantamishankkeessa, joka keskittyi tehostetun ja erityisen tuen laadun kehittämiseen (ns. KELPO-hanke).

Kaste-ohjelmasta rahoituksen saanut TUKEVA – hanke on pohjoissuomalainen lasten, nuorten ja lapsiperheiden hyvinvoinnin edistämisen hankekokonaisuus. Hankkeen tavoitteena on mm. kehittää uusia toimintamalleja lapsiperheiden palveluihin, kehittää alueelle sopivaa perhekeskumallia ja vahvistaa moniammatillista työtettä ja yhteistyöverkostoja sekä luoda toimintatapa soveltavan taiteen hyödyntämiseen lapsiperheiden ja työyhteisöjen voimavarana. Hankkeessa ovat mukana Oulun seutu, Oulunkaaren seutukunta sekä Kainuun maakunta. TUKEVA kuuluu Kaste-ohjelmaan ja sitä hallinnoi Oulun seutu. Hankkeen toteutusaika on 1.11.2008-31.10.2010 ja kokonaisbudjetti on noin 2,5 Me. Oulun seudun osahankkeessa pilotoidaan 14 uutta toimintamallia seudun kuntien alueella. Haukipudas on mukana pilotoimassa kolmea toimintamallia.

Haukiputaalla on sekä lastensuojelutyössä että nuorten kanssa tehtävässä työssä havaittu nuorten hyvinvoinnissa puutteita; nuoret käyttäytyvät humalahakuisesti ja ovat irrallaan normaaleista toiminnoista. Lisäksi nuorilla on kouluhaluttomuutta ja elämänhallintaan liittyviä ongelmia. Vanhemmilla on havaittu olevan voimattomuutta kasvatustehtävässään. Perheen Voimapudas – pilotin tavoite oli, että 12- 16 – vuotiaiden nuorten ja heidän perheidensä tarpeet sekä heille suunnatut palvelut kohtaavat. Lisäksi tavoitteena oli, että eri tahojen tarjoamat palvelut löytyvät helposti sekä päällekkäiset palvelut karsiutuvat. Onnistuneiden toimintojen on tarkoitus jäädä kunnan palvelurakenteeseen. Perheen voimapudas pilotissa työskentelivät sosiaalitoimesta perhetyöntekijä Tiina Sorakangas ja vapaa-aikatoimesta erityisnuoriso-ohjaaja Simo Kivari. Pilotissa oli mukana keskeisessä roolissa myös Haukiputaan seurakunnan nuorisotyönohjaaja Katri Haapakorva. Pilotin vastuuhenkilönä toimi sosiaalijohtaja Anna-Liisa Karppinen.

Perheen voimapudas- pilotti koostui kolmesta kokonaisuudesta.

## 1.) Kävelevästä kirjastosta varmuutta yhteishakuun

Kävelevään kirjastoon osallistui opinpolkujaan tai ammatinvalintaa pohtivat nuoret. 1.3.2010 vapaa-aikakeskus Jatulissa oli Käveleviä kirjoja kattavasti eri ammattialoilta. Kirjastossa lainaajat lainasivat ammattilaisia kahvipöytäkeskusteluihin koskien opinpolkua ja käytännön työtä. Usean alan ammattilaisilla oli mahdollisuus vaihtaa kuulumisiaan ja ehkä sopia uusista yhteistyökuvioista.

## 2.) Päin perhettä - vertaistukiryhmä vanhemmille.

Päin perhettä on vertaistukiryhmä kuudennen luokan oppilaiden vanhemmille. Ryhmässä keskusteltiin nuoren murrosikään siirtymisestä, parisuhteesta ja muista nuoren vanhempia mietityistä asioista. Ryhmälle järjestettiin neljä kokoontumiskertaa

## 3.) Perhepalveluopas kuntalaisille ja ammattikäyttöön

Pilotin kolmas osa oli rakentaa palveluopas perheille suunnatuista palveluista Haukiputaalla järjestäjistä riippumatta. Perhepalveluopas on tarkoitettu kuntalaisille ja ammattilaisille, jotka tekevät töitä perheiden parissa. Tämän kattavan palveluoppaan yksi tavoite on olla palveluiden tuottajien eli järjestäjien, urheiluseurojen ja kunnan tiedotuskanava. Toinen keskeinen ajatus on, että myös kuntalaiset voivat kertoa tarpeistaan. Täten järjestettävät toiminnot ovat tarkoituk-

senmukaisia ja vastaavat todelliseen tarpeeseen. Haukiputaan kunnan liikuntatoimi on mukana tuottamassa opasta. Palveluoppaan rakentamisessa teimme yhteistyötä myös Limingan kunnan kanssa.

## AIKATAULU

Pilotoinnin kesto	11.1.2010-31.5.2010
Tammikuu- helmikuu 2010:	Pilotoinnin valmistelua, pilotoinnin tiedottamista yhteistyökumppaneille.
Helmikuu - huhtikuu 2010:	Asiakastyö.
Toukokuu 2010:	Pilotin arviointi ja raportointi sekä jatkosuunnitelman tekeminen.

Pilottia valmisteltiin eli mallinnettiin ennen varsinaista toteutusta. Mallinuksissa määriteltiin pilotin tarkoitus ja tavoitteet (liite 1). Lisäksi suunniteltiin pilotin kulku kohta kohdalta ja tehtiin alustavaa työnjakoa.

## 2 Kävelevä kirjasto

Elävä kirjasto on yhdenvertaisuus- ja monikulttuurisuustyön toiminnallinen menetelmä nuorisotyöhön, järjestöille, seurakunnille, kirjastoille ja kouluille. Elävä kirjasto pyrkii edistämään erilaisien ihmisten välisen kohtaamisen ja vuoropuhelun kautta moninaisuutta, ihmisoikeuksia ja ihmisarvon kunnioittamista. Elävä kirjasto toimii kuten tavallinenkin kirjasto, paitsi että paperisten kirjojen sijaan Elävästä kirjastosta lainataan oikeita ihmisiä keskustelua varten. Elävä kirjasto on tanskalaisten nuorten ideoima menetelmä. Elävän kirjaston kirjat voivat edustaa erilaisia vähemmistöjä ja muita ryhmiä, jotka kohtaavat syrjintää, ennakkoluuloja, stereotyyppioita ja rasismia. (Kaikki erilaisia, kaikki samanarvoisia – kampanja). Haukiputaalla Elävä kirjasto – menetelmää käytettiin nuorten ammatinvalinnan helpottamiseksi ja edistämiseksi, ja se toteutettiin nimellä Kävelevä kirjasto.

### 2.1. Suunnittelu ja käytännön järjestelyt

Kävelevä kirjasto- tapahtuma järjestettiin vapaa-aikakeskus Jatulissa 1.3.2010. Tapahtuman tarkoituksena oli antaa nuorille eväitä ammatinvalintaan uudella tavalla. Tapahtuma oli ”ammatikirjasto”, jossa lainakirjat olivat eri ammatteja edustavia ihmisiä.

Oulun kaupunki järjesti Nuorten ammattitori – tapahtuman 20.1.2010, johon pilotoijat kävivät tutustumassa. Ammattitorin järjestäneiltä työntekijöiltä saatiin hyviä käytännön ohjeita ja vinkkejä siihen, kuinka Kävelevä kirjasto Haukiputaalla olisi hyvä järjestää. Lisäksi nähtiin, kuinka ammattitori konkreettisesti toimi ja millaiset tilat tapahtuma vaatii.

Kävelevä kirjasto suunnattiin 9. luokkalaisille, abeille, työpajojen nuorille sekä muille ammatinvalinnan kanssa painiville nuorille. Yläkouluikäisten nuorten kohdalla pilotoijat tekivät yhteistyötä opojen kanssa. Opot suunnittelivat Kävelevän kirjaston aikataulua ja ryhmien käyntivuoroja niin, että se sopi hyvin koulun omiin aikatauluihin. Muille tiedotettiin tapahtumasta laittamalla esitteitä oppilaitosten seinille ja ilmoitustauluille. Lisäksi Haukiputaan Voimapudas – pilotista ja siihen kuuluvasta Kävelevästä kirjastosta tehtiin juttu kunnan tiedotuslehti Tilitoriin.

Eri alojen ammattilaisia eli käveleviä kirjoja saatiin tapahtumaan sekä kunnan palveluista että yrityksistä. Kaikille kunnan työntekijöille lähetettiin sähköposti, jossa kerrottiin, että etsimme eri ammattialojen edustajia ja että ilmoittautumalla pääsee mukaan tapahtumaan (LIITE 1). Kirjojen etsimisvaiheessa kerroimme kirjoille, minkä tyyppisestä tapahtumasta on kyse ja miksi tapahtuma järjestetään. Yhteensä käveleviä kirjoja oli lopullisessa listassa 35 kappaletta (LIITE 2). Nuorisovaltuusto teki listan mukaan kaikille kirjoille ns. kirjakuvaukset, joiden oli tarkoitus olla keskustelunherättäjänä nuoren kanssa juteltaessa. Ennen tapahtumaa kaikille käveleville kirjoille lähetettiin sähköpostitse koulutuskirje, jossa kerrottiin tarkemmin, kuinka lainaus ja koko tapahtuma toimii sekä annettiin lisätietoa käytännön järjestelyistä ja aikataulusta (LIITE 3).

Kävelevän kirjaston hyödyt työntekijälle

- pääsee markkinoimaan omaa ammattialaansa nuorille
- saa uusia näkökulmia omaan työhön

Kävelevän kirjaston hyödyt työnantajalle

- tekee yritystä/yhteisöä tunnetuksi nuorten keskuudessa
- yrityksen työntekijä solmii uusia, mielenkiintoisia kontakteja

Opasteet tapahtumaan tilasimme monipalvelukeskus Tsempistä. Lämmin ruoka sekä muu tarjoilu päivän aikana käveleville kirjoille tilattiin nuorten Eräpajalta. Haukiputaan paikallislehti Rantapohjasta saimme tapahtumaan mukaan toimittajan, joka toimi sekä kävelevänä kirjana että teki tapahtumasta lehtijutun.

Haukiputaan kunnan kirjastosta saimme ”vanhanmallisia” kirjastokortteja. Jokaiselle Kävelevään kirjastoon osallistuvalla nuorella oli tarkoitus jakaa kirjastokortti, johon hänen tuli kerätä vähintään kaksi leimaa eli kaikki lainaisivat vähintään kaksi ammattilaista käynnin aikana.

## 2.2. Toteutus

Oppilaat tulivat kouluista opettajiensa johdolla ja jokaiselle ryhmälle oli etukäteen sovittu aika. Lainaus eli kirjan varaaminen tapahtui erillisessä huoneessa ja siitä vastasi yksi työntekijä. Eri ammattialat heijastettiin seinälle, josta nuorella oli mahdollisuus varata itseään eniten kiinnostava. Varausrjestelystä vastasi pilotoija Katri Haapakorva. Varauksen tehtyään nuori sai leiman kirjastokorttiinsa. Nuorisovaltuustosta saatu vapaaehtoinen työntekijä huolehti, että nuori sai varaamansa kävelevän kirjan ja opasti heidät ”lukusaliin” keskustelemaan. Lukusalissa oli pöytiä, joiden ääressä keskusteltiin. Kävelevän kirjan kanssa keskusteltiin tämän edustamasta ammatista, työnteon arjesta ja poluista, joilla ammattiin pääsee. Kirjan pystyi varaamaan myös pareittain tai pienissä ryhmissä. Aikaa keskusteluun yhden kirjan kanssa oli noin 10 minuuttia, jonka jälkeen kirja palautettiin takaisin odottamaan seuraavaa lainausta.

Kirjoille varattu odotustila pyrittiin tekemään mahdollisimman mukavaksi ja rennoksi ammattilaisia varten. Kahvi- ja muu tarjoilu toimi koko päivän. Lisäksi odotustila mahdollisti hyvin keskustelun kirjojen kesken ja heillä oli tilaisuus esim. pelata biljardia ja laulaa karaokea. Ruokailu oli käveleville kirjoille ilmainen. Suurin osa kirjoista pystyi olemaan paikalla koko päivän ja osa oli sen aikaa, kuin työt antoivat myöten. Käytännönjärjestelyistä ja muista ”juoksevista” asioista päivän aikana huolehtivat pilotoijat Simo Kivari ja Tiina Sorakangas.



Kuva 1. Lukusali.

### 2.3. Palaute

Pilotoijien oma palaute Kävelevästä kirjastosta on erittäin positiivista. Yhteistyö ja tehtävän jako työntekijöiden kesken oli selkeää ja sujuivat hyvin. Käytännönjärjestelyt, kuten ruokailu, lainaus ja aikataulut, sujuivat myös ongelmitta. Tavoitteenamme ollut kirjojen hyvä viihtyvyys toteutui mielestämme hyvin. Lisäksi valtaosa kirjoista oli sovitusti paikalla. Tärkeänä apuna työntekijöille tapahtumassa olivat nuorisovaltuuston jäsenet. Kävelevä kirjasto tarjosi pilotoijien mielestä hyvin eväitä nuorille ammatinvalintaan ja toteutui täysin suunnitelmien mukaisesti. Palautejärjestelmän työntekijät kokivat hyväksi ja käytännölliseksi.

Kävelevään kirjastoon osallistui noin 250 nuorta. Nuorilta kerättiin palaute paikan päällä ns. nuppineulakyselynä (LIITE 4). Nuorilta saatu palaute oli pääosin positiivista. Osa nuorista jäi välitunninkin ajaksi tapahtumaan lainaamaan kirjoja. Ainoastaan yksi nuori kieltäytyi lainaamasta. Palautteesta esimerkki kuviossa 2.

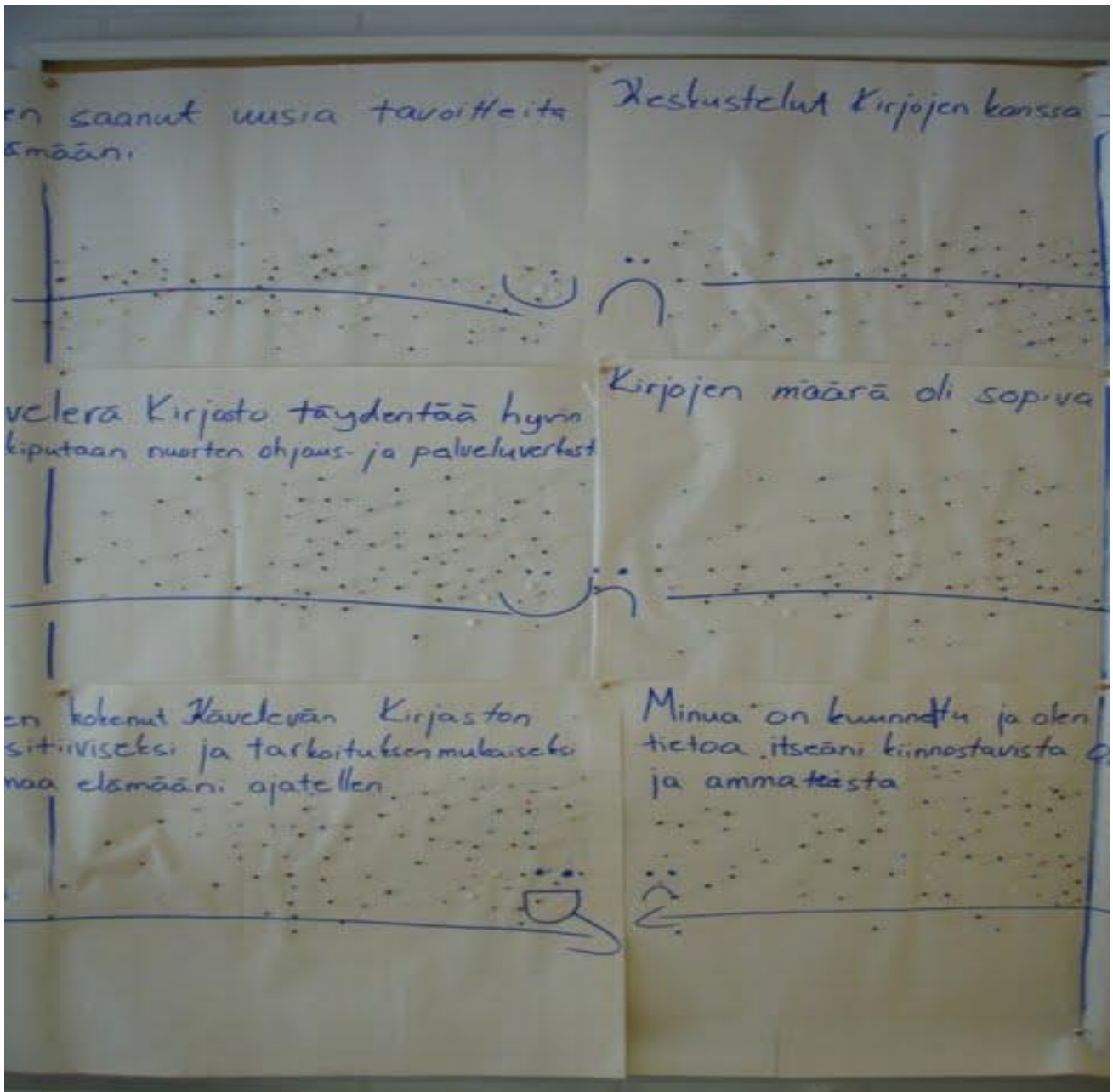

Kuvio 2. Nuppineulakyselyn tuloksia.

Myös käveleviltä kirjoilta pyydettiin palaute. Palaute toteutettiin anonyymisti sähköisenä kyselynä (kuvio 3). Kävelevien kirjojen palaute tapahtumasta oli positiivista. Elävät ammattikirjat kokivat, että kävelevä kirjasto on hyvä lisä kunnan palveluverkostoon.

### 1. Koitko Kävelevä kirjasto-tapahtuman mielekkääksi, tulisitko uudelleen?

Kysymykseen vastanneet: 24 (ka: 3,7)

(1.1) 1		0%	0
(1.2) 2		0%	0
(1.3) 3		33,3%	8
(1.4) 4		66,7%	16

### 2. Saitko tarpeeksi ohjeistusta ja tietoa tapahtumasta?

Kysymykseen vastanneet: 23 (ka: 3,7)

(2.1) 1		0%	0
(2.2) 2		0%	0
(2.3) 3		30,4%	7
(2.4) 4		69,6%	16

### 3. Tapahtuman selkeys

Kysymykseen vastanneet: 24 (ka: 3,5)

(3.1) 1		0%	0
(3.2) 2		0%	0
(3.3) 3		50%	12
(3.4) 4		50%	12

### 4. Aikataulu/ ajankäyttö

Kysymykseen vastanneet: 23 (ka: 3,3)

(4.1) 1		0%	0
(4.2) 2		4,3%	1
(4.3) 3		65,2%	15
(4.4) 4		30,4%	7

### 5. Tapahtuman järjestäjien välinen yhteistyö

Kysymykseen vastanneet: 23 (ka: 3,7)

(5.1) 1		0%	0
(5.2) 2		4,3%	1
(5.3) 3		21,7%	5
(5.4) 4		73,9%	17

### 6. Kokonaisarvosana

Kysymykseen vastanneet: 24 (ka: 3,5)

(6.1) 1		0%	0
(6.2) 2		0%	0
(6.3) 3		54,2%	13
(6.4) 4		45,8%	11

Kuvio 3. kävelevien kirjojen antamaa palautetta.

## 2.4. Esille nousseet kehittämistarpeet ja muutosehdotukset

Jatkossa Kävelevän kirjaston ajankohtaa oli hyvä aikaistaa. Parempi aika tapahtumalle olisi tammikuu, mahdollisesti viikko kolme tai neljä, kuitenkin silloin, kuin koulutoimelle parhaiten sopii. Kohderyhmää voisi miettiä vielä tarkemmin. Parhaiten Kävelevästä kirjastossa hyötyisi yläkoulun 9. luokkalaiset, lukion 2-3 luokkalaiset sekä muut yhteishakuun valmistautuvat nuoret. Luokissa olisi jatkossa hyvä miettiä kysymyksiä jo valmiiksi. Nuorille olisi hyvä toimittaa koulun kautta myös kirjalista tiedoksi jo etukäteen, jolloin lainaus sujuisi vielä joustavammin. Lisäksi joustavan perusopetuksen (JOPO-) luokkien tulo tapahtumaan täytyy huomioida jatkossa paremmin.

Kävelevien kirjojen määrä voisi olla jatkossa suurempi. Kirjoja tulisi alkaa etsiä tapahtumaan hyvissä ajoin, sillä se vie paljon aikaa. Pilotoiden mielestä olisi hyvä, että tulevaisuudessa kirjan mukana olisi alan opiskelija, eli lainauksessa olisi nuoren kanssa keskustelemassa työntekijä-opiskelija – pari. Perinteisiä ”miesten” ammatteja tulisi jatkossa lisätä.

Kirjoilta saadussa palautteessa toivottiin, että seuraavalla kerralla kirjat esittelisivät itsensä toisilleen tapahtuman alussa ja kaikille laitettaisiin nimi ja ammattinimike rintaan kaikkien nähtävillä. Kirjat voisivat pitää lainaustilastoa, josta nähtäisiin, montako lainausta on tullut kirjaa kohden. Laajentamismahdollisuuksia on myös mietitty. Tapahtumassa voisi olla mukana esimerkiksi ammatinvalintapsykologi sekä lisäksi ammatinvalintakyselyjä ja eri oppilaitosten esitteitä.

## 3 Päin perhettä – vanhempien ryhmä

### 3.1. Suunnittelu ja käytännön järjestelyt

Päin perhettä – vanhempien ryhmän tarkoituksena oli tukea 6. luokkalaisten nuorten vanhempia ja huoltajia ns. nivelvaiheessa eli silloin, kun nuori on siirtymässä alakoulusta yläkouluun. Päin perhettä – vanhempien ryhmässä oli mahdollisuus jutella nuoren kasvatukseen liittyvistä asioista. Ryhmän tavoitteena oli edistää hyvinvointia ja jaksamista sekä auttaa jakamaan yhteisiä kokemuksia perheestä, kasvatuksesta ja vanhemmuudesta. Päin perhettä - ryhmässä käytiin läpi yhteisiä teemoja, joissa otetaan myös huomioon ryhmäläisten omat tarpeet ja toiveet. Ryhmän toimintaan osallistuminen oli maksutonta.

Ryhmän teemojen suunniteltiin alustavasti olevan murrosikä sekä sen tuomat uudet haasteet vanhemmille ja nuoren yläasteelle siirtyminen. Ensimmäisellä kokoontumiskerralla oli tarkoitus kartoittaa myös ryhmäläisten omat toiveet ryhmän sisällön suhteen. Ryhmän suunniteltiin kokoontuvan neljä kertaa. Kokoontumispaikaksi varattiin vapaa-aikakeskus Jatulin takkahuone. Ryhmän suunnittelutiimiin kuuluivat Simo Kivarin ja Tiina Sorakankaan lisäksi Katri Haapakorva seurakunnasta sekä vertaistukiohjaajakoulutuksessa mukana oleva perhetyöntekijä Berit Pieski - Tapaninen. Tiimin kesken sovimme, että jokaiselle ohjaajalle tulee oma kokonaisuus vastuulleen kutakin ryhmäkertaa kohden.

#### TEEMAT

1. kokoontuminen: tutustuminen, ryhmän sääntöjen luominen, ryhmäläisten omien toiveiden kartoittaminen ryhmän sisällön suhteen
2. kokoontuminen: vuorovaikutukselliset taidot
3. kokoontuminen: tunnetyöskentely
4. kokoontuminen: vapaamuotoinen ryhmäkokoontuminen leirikeskus Isoniemellä. Palautteen keräys sekä tietoa vanhemmille nuorten kesäajan leireistä ja harrasteista.

Ryhmäläisten omien toiveiden mukaisesti luodusta teemarungosta jäi pois koulunkäyntiin liittyvä teema. Tosin nuoren koulunkäyntiin liittyviä asioita ajateltiin sivuttavan muista teemoista keskusteltaessa. Alakoulusta yläkouluun siirtymiseen liittyvissä asioissa konsultoimme koulukuraattoria. Eri aihealueiden lisäksi ryhmäkerroille varattiin runsaasti aikaa vapaaseen keskusteluun.

Päin perhettä – vanhempien ryhmään ilmoittautui neljä vanhempaa.

### 3.2. Toteutus

*Ensimmäisen ryhmäkerran* aloitimme tutustumalla toisiimme käyttämällä työvälineenä Vertaansa vailla – kortteja. Kaikilla oli mahdollisuus kertoa itsestään, perheestään ja elämästään mitä halusivat muiden tietävän. Ryhmälle laadittiin säännöt. Sovimme, että ryhmässä ei ole pakko puhua, jos siltä tuntuu ja ryhmäaikoja noudatetaan. Lisäksi sovittiin, että jollekin ryhmän vetäjistä ilmoitetaan, jos ryhmään ei pääse eikä ryhmässä läpikäytyjä asioita puhuta ulkopuolisille. Seuraavaksi määritimme ryhmäläisten toiveet ja tarpeet ryhmälle. Ryhmästä nousi esille seuraavia teemoja; kuinka saada nuoren saama ylivalta perheessä takaisin vanhemman hallintaan, miten saada sukupolvien välinen negatiivinen käyttäytymismallien ketju katkaistua, kuinka toimia riitatilanteissa ja millä tavoin niitä voisi ehkäistä. Lisäksi vanhemmat toivoivat, että he saisivat vahvistusta omaan vanhemmuuteensa ja toimintaansa sekä siihen, miten käydä riitatilanteet ja niihin liittyvät asiat läpi jälkikäteen. Ryhmässä keskusteltiin myös seuraavista asioista; kuinka

nuoren murrosikään tuleminen on perheissä näyttäytynyt, kaveripiirin tärkeys, päihteiden kokeilu, koulunkäynti sekä perheen sisäiset ongelmat esim. vuorovaikutuksessa.

*Toisella ryhmäkerralla* käytiin läpi riitatilanteissa toimimista ja niiden ehkäisyä, minä -viestien merkitystä vuorovaikutuksessa sekä tunteita, joita osapuolilla on ennen riitaa ja sen aikana. Lisäksi ryhmän ohjaajat antoivat käytännön vinkkejä nuorten kanssa toimimiseen. Keskustelu oli vilkasta ja vanhemmat toivat omia kokemuksiaan hyvin esille.

*Kolmannella ryhmäkerralla* oli vanhempien kanssa tunnetyöskentelyä ja aiheena viha ja suuttumus. Murrosikäinen nuori herättää usein vihan ja suuttumuksen tunteita vanhemmassa, joten työskentelyllä pyrittiin siihen, että vanhempi oppisi tunnistamaan omia vihan tunteitaan ja käsittelemään niitä. Ryhmässä pohdittiin myös, millainen itse kukin on vihaisena. Vihan tunteita herättäneelle henkilölle kirjoitettiin myös kirje, jossa tunteita avattiin.

*Neljännellä ryhmäkerralla* kokoontuminen oli seurakunnan leirikeskus Isoniemellä. Tarkoituksena oli viettää viimeinen ryhmäkerta rennommissa merkeissä mukavassa ympäristössä. Ryhmän aikana syötiin hyvää ruokaa ja tehtiin luottamusharjoituksia. Vanhemmilta kerättiin palaute ja heille annettiin tietoa kunnan ja seurakunnan järjestämisestä nuorten kesäleireistä ja muista nuorille suunnatuista vapaa-ajan palveluista.

### 3.3. Palaute

Ryhmän toteuttamisen jälkeen käydyssä palautekeskustelussa pilotoijien tunnelmat olivat hyvät. Vanhemmat osallistuvivat hyvin ryhmäkertojen aikana käytyihin keskusteluihin ja toivat myös omia kokemuksiaan avoimesti esille. Ryhmä oli pieni mutta tiivis ja ryhmähenki oli hyvä ja luottamuksellinen. Pilotoijat kokivat hyväksi sen, että viimeinen ryhmäkerta oli rento; se oli oiva lopetus ryhmälle. Hyväksi koettiin myös, että mukana olivat erilaiset ohjaajatyypit, jotka olivat eri ammattialoilta. Pilotoijat kokivat, että ryhmään osallistuvat vanhemmat saivat hyvin tukea toisiltaan ja ryhmän antama vertaistuki edesauttoi vanhempien jaksamista. Ryhmään osallistuvien vanhempien palaute kerättiin sekä sähköisesti (kuvio 4.) että kirjallisesti paikan päällä. Sen vuoksi vastauksia kirjattiin yhteensä seitsemän kappaletta. Ryhmäläisten antama palaute oli positiivista.

#### 1. Koitko Päin perhettä ryhmän mielekkääksi, tulisitko uudelleen?

Kysymykseen vastanneet: 7 (ka: 3,6)

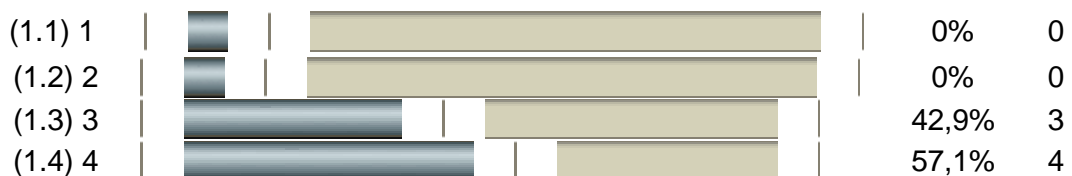

#### 2. Saitko tarpeeksi tukea ja tietoa vanhemmuuteesi?

Kysymykseen vastanneet: 7 (ka: 3)

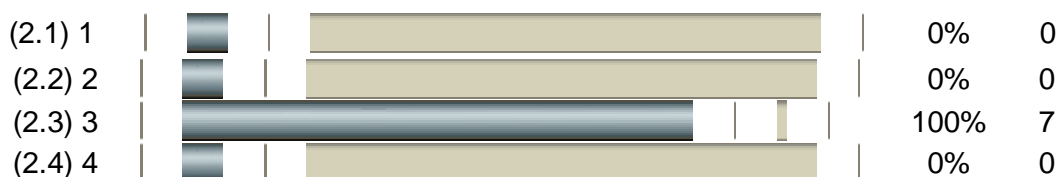

### 3. Ryhmätoiminnan selkeys

Kysymykseen vastanneet: 7 (ka: 3,1)

(3.1) 1		0%	0
(3.2) 2		0%	0
(3.3) 3		85,7%	6
(3.4) 4		14,3%	1

### 4. Aikataulu/ ajankäyttö

Kysymykseen vastanneet: 7 (ka: 3,3)

(4.1) 1		0%	0
(4.2) 2		0%	0
(4.3) 3		71,4%	5
(4.4) 4		28,6%	2

### 5. Tapahtuman järjestäjien välinen yhteistyö

Kysymykseen vastanneet: 7 (ka: 3,7)

(5.1) 1		0%	0
(5.2) 2		0%	0
(5.3) 3		28,6%	2
(5.4) 4		71,4%	5

### 6. Kokonaisarvosana

Kysymykseen vastanneet: 7 (ka: 3,3)

(6.1) 1		0%	0
(6.2) 2		0%	0
(6.3) 3		71,4%	5
(6.4) 4		28,6%	2

7. Voit vielä vapaasti kertoa ajatuksiasi ryhmä toimintaan liittyen tai mitä mieles-  
säsi nyt sattuu pyörimään.

1. Erittäin harmillista, että näin vähän osallistujia. Varmasti tarpeellinen ryhmä jatkossakin. Erittäin asiantuntevat vetäjät !!!
2. Kiitos vielä kertaalleen tästä ryhmästä, antoi ihan uuden työväliseen, miten kommunikoida teinin kanssa. Toimii myös kaiken ikäisten kanssa. toivottavasti jatkossa tulee vastaavanlaisia ryhmiä lisää.

Kuvio 4. Ryhmäläisten antamaa palautetta.

### 3.4. Esille nousseet kehittämistarpeet ja muutosehdotukset

Päin perhettä – vanhempien ryhmän jälkeen ryhmän suunnitteluun ja toteutukseen osallistuneet työntekijät kävivät palautekeskustelun. Palautekeskustelussa todettiin, että yhteistyö pilotoijien kesken on ollut hyvää ja mutkatonta. Vahvuudeksi koettiin, että ryhmän toteuttamiseen osallistui työntekijät seurakunnasta, sosiaalitoimesta ja nuorisotoimesta, sillä se toi kolmen eri alan edustajan ammattitaidon hyvin yhteen. Kaikilla oli omat, hyvät ammatilliset vahvuudet ja osaaminen. Keskustelun aikana nousi esille useita kehittämissuunnitelmia ryhmälle. Ryhmää suunnitellessa selkeni, että jatkossa ryhmä olisi hyvä suunnata tarkemmin jollekin tietylle asiakaskunnalle, esimerkiksi erityislasten vanhemmille, erityisluokalla olevien lasten vanhemmille jne. Vanhempien ryhmät voisi myös koota asuinalueen mukaisesti; esimerkiksi Haukiputaalla voisi kokoontua murrosikäisten vanhempia omissa ryhmissään Martinniemessä, Kiviniemessä, keskustan alueella jne. Tämä olisi eduksi ajatellen vanhempien verkostoitumista ja yhteyden pitoa keskenään ryhmän loppumisen jälkeen. Ryhmään ilmoittautumiselle tulisi asettaa takaraja, sillä tällä kertaa ilmoittautumisia tuli niin myöhään, että ryhmän aloittaminen uhkasi estyä. Ilmoittautumisen jälkeen vanhemmille olisi hyvä lähettää kutsukirje, jossa olisi vielä tarkempaa tietoa ryhmästä, aikataulus ja tervetulo-osoitus ryhmään. Tämä edesauttaisi sitoutumista ryhmään.

Tavoitteena seuraavaa ryhmää ajatellen olisi suurempi osallistujamäärä. Useampi osallistuja mahdollistaisi paremmin vertaistuen, sillä keskustelu ja ajatusten vaihto olisi luultavasti suuremmassa ryhmässä vieläkin vilkkaampaa. Mahdollisesti ohjaaja voisi huolehtia ryhmäkerralla ainoastaan selkeän alun ja lopun ja muu sisältö tulisi ryhmäläisiltä.

Tulevaisuudessa Päin perhettä – ryhmää suunnittelevien ja toteuttavien työntekijöiden koollekutsujana toimii Haukiputaalla nuorisotoimi. Nuorisotoimen työntekijä kokoaa työntekijät mukaan sosiaalitoimesta ja seurakunnasta. Kaikkien ryhmän ohjaajien on hyvä olla yhdessä mukana ainakin ensimmäisellä kokoontumiskerralla, jolloin tutustumiseen ei menisi aikaa muilla ryhmäkerralla. Aloituksen jälkeen ryhmän ohjaajaa voi hyvin vaihdella vaikkapa juuri seurakunnan, nuorisotoimen ja sosiaalitoimen kesken.

## 4 Perhepalveluopas

### 4.1 Suunnittelu ja käytännön järjestelyt

Perhepalveluoppaan tarkoituksena oli koota kaikki lapsille, nuorille ja lapsiperheille suunnatut palvelut kunnassa yhteen, jolloin niiden löytäminen olisi asiakaslähtöistä ja vaivatonta. Lisäksi tavoitteeksi asetettiin se, että eri toimijoiden tarjoamat päällekkäiset palvelut karsiutuisivat. Perhepalveluoppaan suunnittelussa teimme yhteistyötä Limingan kunnan kanssa. Limingassa perhepalveluopasta suunnitteli ja toteutti päivähoitohjaaja Sari Kärkkäinen. Lisäksi oppaan suunnittelussa tehtiin yhteistyötä Seutunappi – sivuston projektisuunnittelijan/pääkäyttäjän kanssa. Perhepalveluoppaan suunnittelusta ja toteutuksesta Haukiputaalla vastasivat pilotoijat Simo Kivari ja Tiina Sorakangas.

Otsikkona oppaalle on perhepalvelut. Alaotsikoina ovat palvelut

- alle kouluikäisille
- ala-asteikäisille
- nuorille / nuorille aikuisille
- lapsiperheille / vanhemmille

Oppaassa siis käytettiin ikäkausiluokittelua palvelutarjonnan jaottelussa. Tällä haluttiin helpottaa palvelutarjonnan hakijaa. Oppaan sisältämä palvelutieto muodostui seuraavista sisällöistä; vapaa-aika ja kulttuuri, varhaiskasvatus, terveydenhoito- ja sosiaalipalvelut, koulutus ja opiskelu, työ sekä perhepalvelut.

#### **4.2 Toteutus**

Perhepalveluista koottiin mahdollisimman selkeä runko. Perhepalveluoppaan runko pyrittiin tekemään sellaiseksi, että se on kopioitavissa helposti muiden kuntien käyttöön. Toteutusmuotona on linkkilista. Suurotsikoiden alla on yleisluontoinen kuvausteksti palvelusta sekä pienemmät otsikot, esim. vapaa-aika, voimaa vanhemmuuteen, koulutus ja opiskelu. Oppaaseen on koottu linkkejä, joista pääsee suoraan ko. toiminnan nettisivulle. Perhepalveluopas päivittyy samalla, kun kukin toimija päivittää omaa nettisivuaan. Muiden kuin kuntapalvelujen linkkien käytöstä pyydettiin julkaisulupa eri toimijoilta.

Haukiputaalla perhepalveluopas tulee kunnan internet – sivulle osion ”Kuntapalvelut” alle (<http://www.haukipudas.fi/sivu/fi/kuntapalvelut/>). Asian tiimoilta teimme yhteistyötä kunnan tiedotussihteerin kanssa. Lisäksi oppaassa olevat nuorten palvelut laitettiin internetiin nuorisotoimen Facebook – profiiliin yhteyteen, jolloin se tavoittaa hyvin nuorisotoimen asiakkaat. Kunnan tiedotuslehti Tilitorin mukana jaetaan tiedote perhepalveluoppaasta ja sen sijainnista kunnan internet – sivustolla. Tilitori jaetaan jokaiseen Haukiputaalaiseen kotiin neljä kertaa vuodessa.

Toukokuussa 2010 julkaistiin erillinen Kesäleiri – opas, jossa on tietoa lapsille ja nuorille kesän aikana järjestettävistä leireistä, retkistä ja muista vapaa-ajan toiminnoista. Kesäleiri – opas jaettiin kaikille Haukiputaan koululaisille. Kesäleiri – oppaan tiedot löytyvät myös Haukiputaan internet – sivustolta tapahtumakalenterista. Tiedot kesäleireistä julkaistiin myös Tilitori – lehdessä.

#### **4.3 Palaute**

Pilotoijien keskinäisissä palaute- ja arviointikeskusteluissa perhepalveluopas koettiin hyväksi lisäksi kuntalaisille tarjottaviin palveluihin. Opas on asiakaslähtöinen ja siitä löytyy palvelut loogisesti ja selkeästi. Palvelun etsijän ei tarvitse hakea haluamaansa tietoa useista eri lähteistä, vaan hän löytää palvelun helposti. Perhepalveluopas sopii mainiosti myös eri ammattilaisten käyttöön sen kattavan sisällön vuoksi. Perhepalveluoppaalla on mahdollisuus tavoittaa suuri osa kuntalaisista.

#### **4.4 Esille nousseet kehittämistarpeet ja muutosehdotukset**

Haasteeksi koettiin motivoida eri toimijat kunnassa, jotta hekin saisivat markkinoida omaa palveluaan. Lisäksi eri toimijoiden osallistuminen perhepalveluoppaan sisällön suunnitteluun olisi voinut vielä entisestään monipuolistaa opasta.

## 5 Tiedottaminen ja koulutus

Kukin Perheen voimapudas – pilottiin osallistunut työntekijä on tiedottanut pilotistamme omissa työyhteisöissään – sosiaalitoimessa, kunnan nuorisotyössä sekä seurakunnassa. Lisäksi Haukiputaan pilottia esiteltiin yhdessä Tukeva - hankkeen vastuuhenkilökokouksessa. Haukiputaan kunnan tiedotuslehti Tilitorissa on ollut mm. tiedote Kävelevästä kirjastosta sekä Päin perhettä - vanhempien ryhmästä. Lisäksi paikallislehti Rantapohja teki lehtijutun Kävelevä kirjasto – tapahetumasta.

Tukeva – hankkeen järjestämistä koulutuksista pilotoijat ovat osallistuneet Lapset puheeksi – koulutukseen ja Monitoimijaisuus – koulutukseen. Lisäksi pilotoijat ovat osallistuneet Tukeva – seminaariin ja pilotoijien ”kokoontumisajoihin”.

## 6 Pohdinta

Perheen voimapudas – pilotti eteni suhteellisen hyvin aikataulussaan ja asetettujen tavoitteiden suuntaisesti. Pilottiin osallistuneet työntekijät kokevat, että pilotin tavoitteet toteutuivat hyvin. Nuoret saivat tukea ammatinvalintaan liittyvissä asioissa uuden menetelmän avulla, vanhemmat tukea kasvatustehtäväänsä vanhempien ryhmässä ja perhepalveluopas helpottaa perheitä tarvitsemansa palvelun etsimisessä.

Omat haasteensa pilotille toi henkilöstömuutokset. Tästä johtuen välillä jouduttiin hakemaan uudelleen yhteistä suuntaa ja tarkistamaan suunnitelmia. Mallinnusten valmistuttua ja pilotin käynnistyttyä hankkeen edistyminen huomattavasti selkiytyi ja pilottiin tuli ”tekemisen meininkiä”. Suurin voimavara olivat sitoutuneet ja ammattitaitoiset pilotoijat. Moniammatillinen yhteistyö toimijoiden kesken sujui hyvin. Eri sektoreiden työntekijät ovat kuulleet toistensa työstä ja oppineet toisiltaan erilaisia työhön liittyviä taitoja. Pilotoijat ovat kokeneet, että he ovat saaneet uusia näkökulmia työhönsä ja ovat myös jatkossa halukkaita tekemään yhteistyötä kunnassa lasten, nuorten ja perheiden hyvinvoinnin edistämiseksi.

Toisena haasteena koettiin asiakkaiden saaminen Päin perhettä – ryhmään. Tämä otettiin kuitenkin oppimiskokemuksena ja pilotin aikana mietittiin uusia keinoja, joilla palvelu ja siitä hyötyvät asiakkaat kohtaisivat tulevaisuudessa paremmin.

Pilotoijien omat kokemukset Perheen voimapudas – pilotista ovat positiivisia. Pilotoijat kokevat, että pilotin kolme kokonaisuutta täydentävät hyvin kunnan palveluja ja niille on tarvetta. Hyvät kokemukset yhteistyöstä ovat eduksi itse kullekin työntekijälle myös omaa ”perustehtäväänsä” hoitaessaan ja ne ovat hyvänä pohjana yhteistyölle myös tulevaisuudessa. Tukeva – hankkeelta saatu tuki on koettu riittäväksi. Positiivista on etenkin ollut se, että projektipäälliköt ovat olleet hyvin tavoitettavissa ja heiltä on saatu tarvittaessa apua ja tukea. Myös työnantajapuolen kanssa on kaikki sujunut mutkattomasti.

## LIITE 1.

Lomakkeen täyttää operatiivinen -, strateginen johtaja tai prosessin omistaja

Prosessin nimi	Aloituspäivämäärä
Perheen voimapudas	29.10.09
Prosessin tarkoitus	
12-16 -vuotiaiden nuorten ja heidän perheittensä tarpeet ja heille suunnatut palvelut kohtaavat. Eri tahojen tarjoamat palvelut löytyvät helposti. Päällekkäisten palvelujen karsiminen.	
Prosessin omistaja	
Perusturvajohtaja Riitta Pitkänen	
Prosessin mallintajat	
Simo Kivari Tiina Sorakangas Anna-Liisa Karppinen Vesa Anttila Katri Haapakorva srk Tiia Maikkula-Moilanen Kirsti Mattila Leena Hassi	
Prosessin lähtötilanne	
Nuorella on tarve toimia ja kuulua johonkin ryhmään vapaa-ajalla. Perheen ja nuoren tukeminen ja aktivoiminen tasapainoiseen elämänhallintaan (ihmissuhdekurssit, tukihenkilötoiminta, perhetyö, vertaisryhmät, leirit) mahdollisimman varhaisessa vaiheessa. Perheille on tarjolla erilaisia mahdollisuuksia vapaa-ajanvietolla.	
Prosessin lopputilanne	
Nuorille ja perheille tarjotut eri toimijoiden palvelut ovat kootusti yhdessä tietolähteessä. Palvelujen tarjoajilla on yhteistyön toimintamalli. Perheille on tarjottu tietoa, tukea ja toimintaa nivelvaiheissa.	
Prosessin asiakkaat	
12-16 - vuotiaat nuoret ja heidän perheensä, erityisesti siirtyminen yläkouluun ja toiselle asteelle.	
Asiakastarpeet ja vaatimukset	
Nuoret ja vanhemmat: saavat tiedon eri toimijoiden aktiviteeteistä yhdestä paikasta kootusti Ohjausta ja neuvontaa eri elämäntilanteissa.	
Prosessin menestystekijät	
Sitoutunut ja motivoitunut toimintaverkko. Palvelujen helppo saavutettavuus Tieto palveluista helposti saatavilla (tiedotus toimii)	
Prosessin mittarit	

Asiakaskyselyt

Tilaisuuksien ja osallistujien määrä (päällekkäisten tilaisuuksien karsiminen)

Toimijoiden antama palaute (itsearviointi)

### **Keskeiset resurssit ja kyvykkyydet**

Ammattitaitoinen ja motivoitunut henkilökunta.

Eri toimijoiden hyvä yhteistyö.

### **Prosessin ohjaus ja kehittämismenettely**

Palautteiden analysointi.

Toimijoiden yhteiset workshopit.

Eri toimijoiden strategiat.

### **Rajapinnat muihin prosesseihin**

Opetustoimi

Nuorisotoimi

Sosiaali- ja terveystoimi

Seurakunta

Kolmas sektori

Poliisi

Muut yhteistyökumppanit (yrittäjät)

Prosessin mallinnus  
Perheen voimapudas

- Prosessin perustiedot
- Toiminnot taulukko
- Nyky/Tavoitetilan kustannukset
- Sidosryhmien vaatimukset
- Muutostarpeet ja kehittäminen
- Tietovarannot

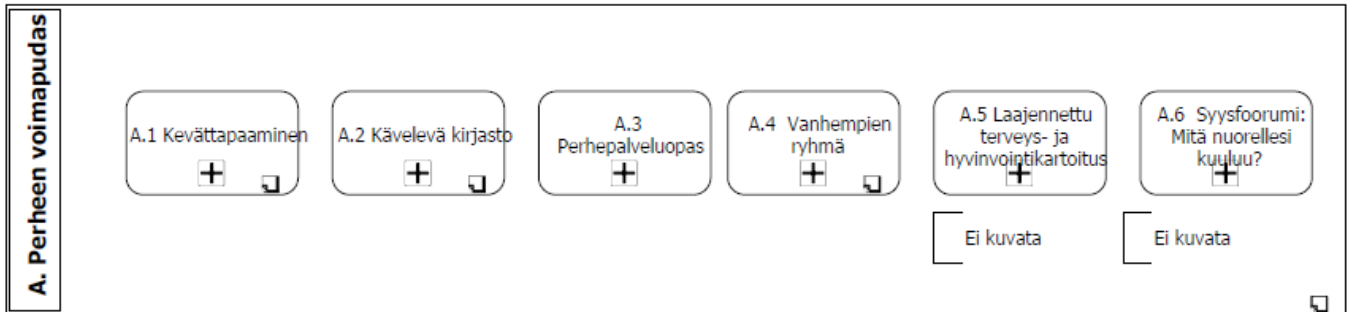

A.1 Kevättapaaminen

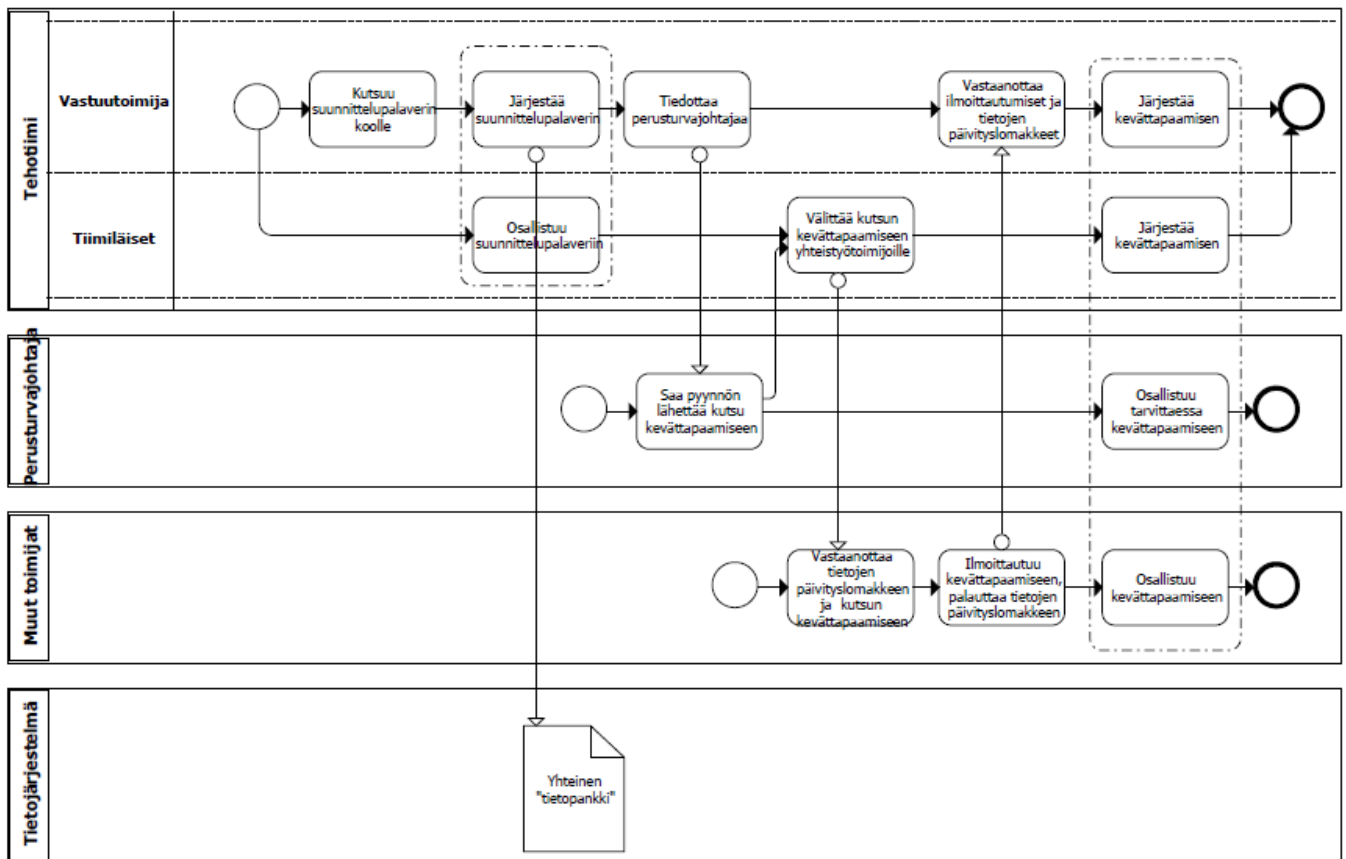

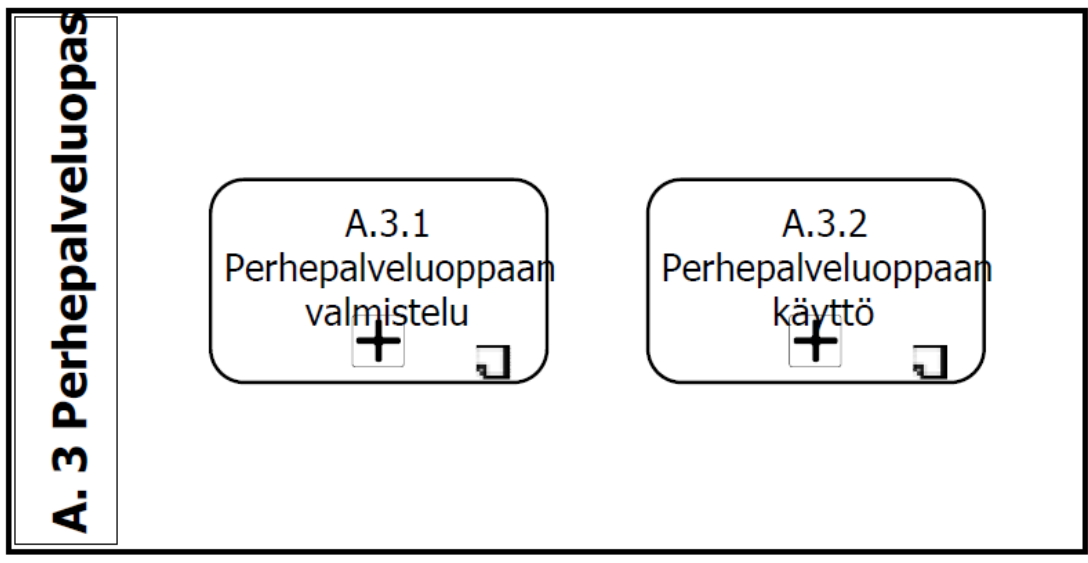
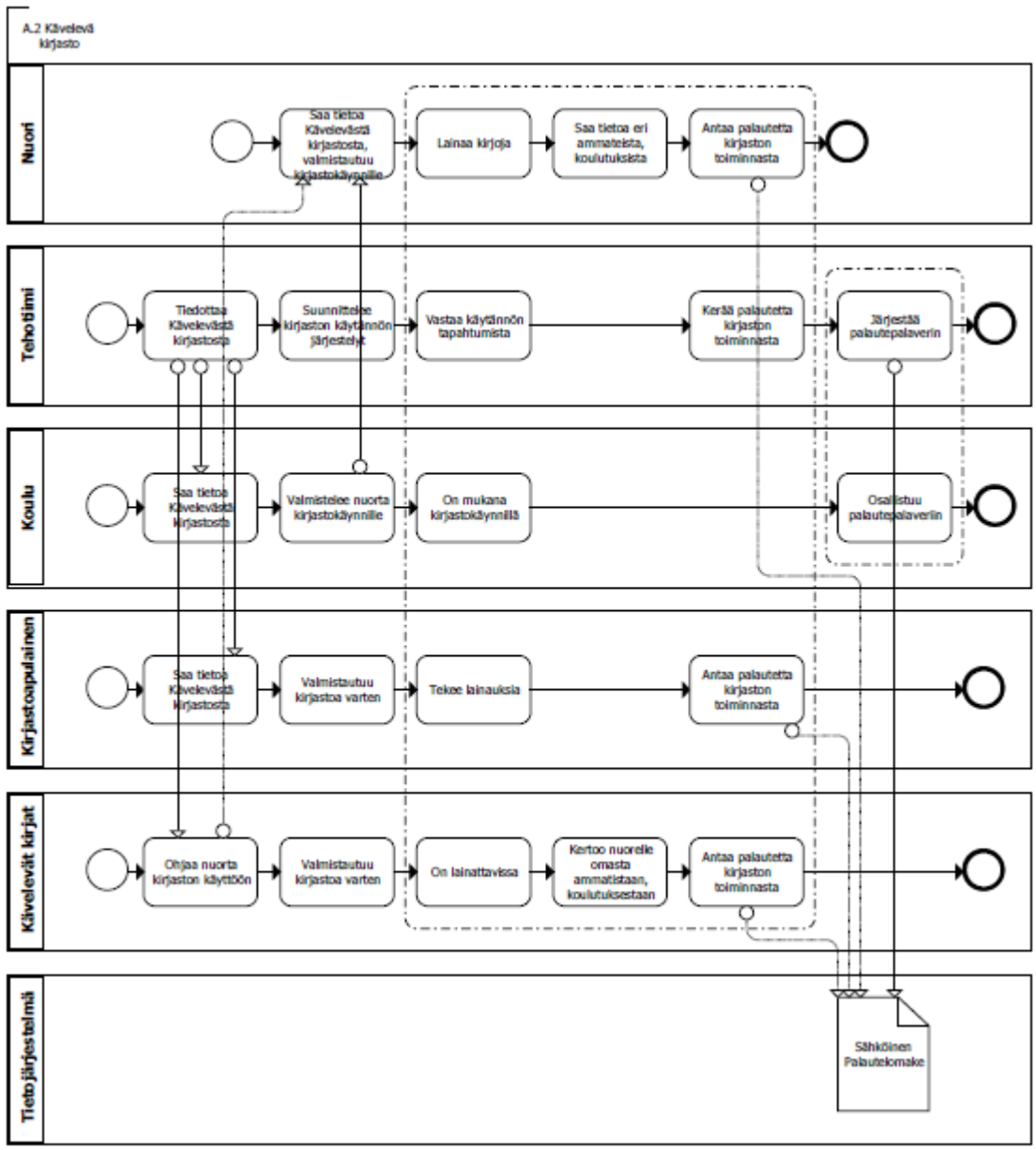

A.3.1  
Perhepalveluoppaan  
valmistelu

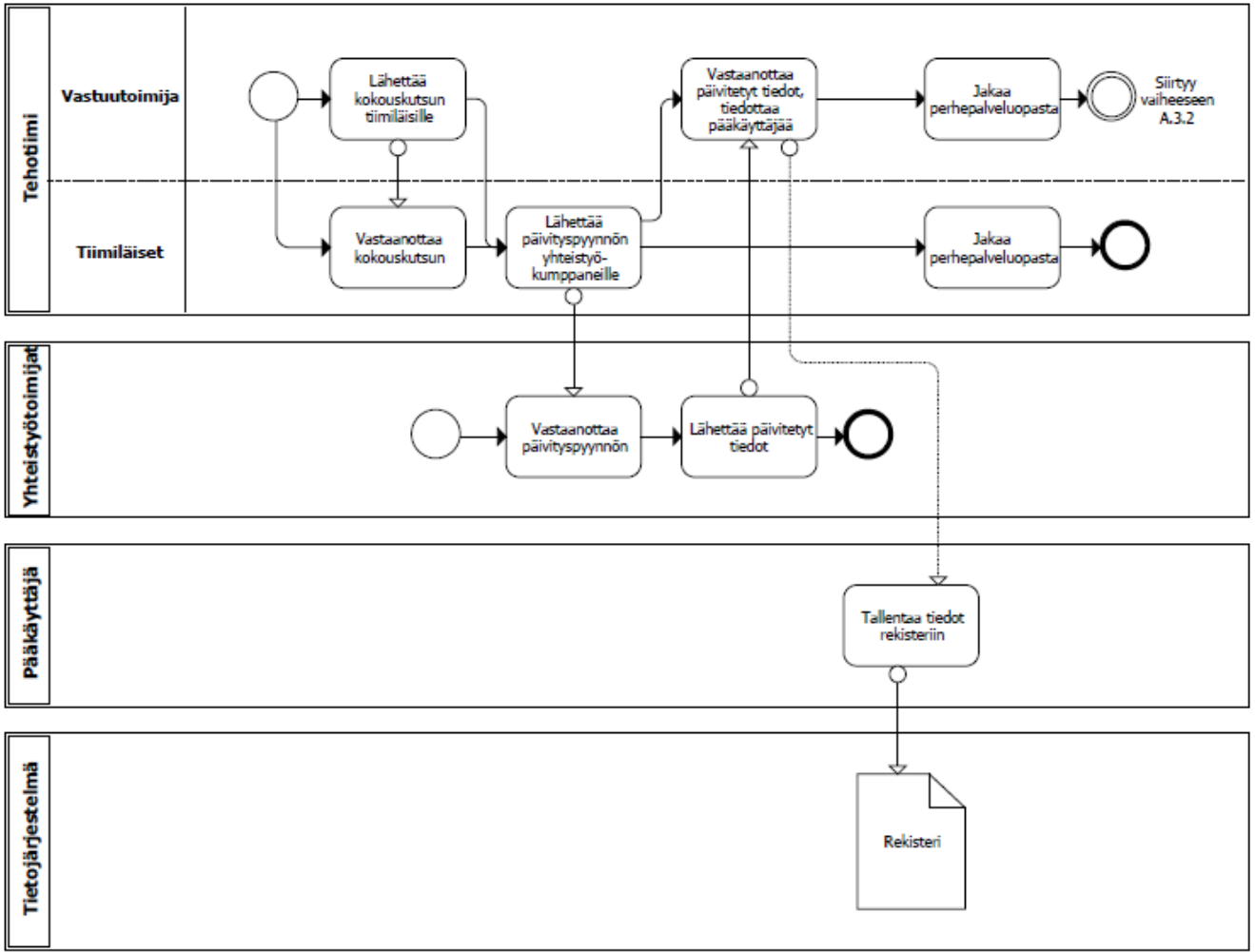

A.3.2 Perhepalveluoppaan käyttö

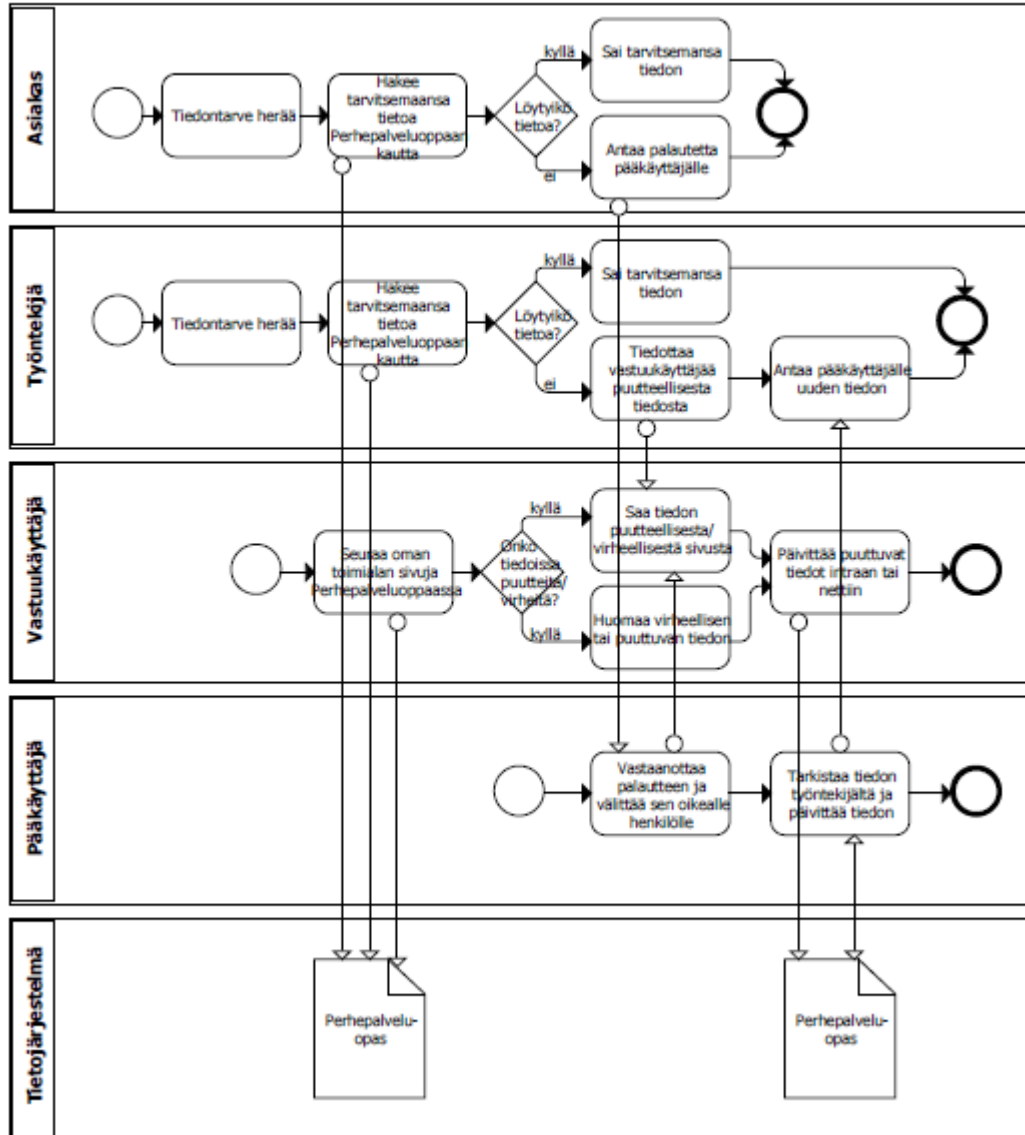

A.4 Vanhempien ryhmä

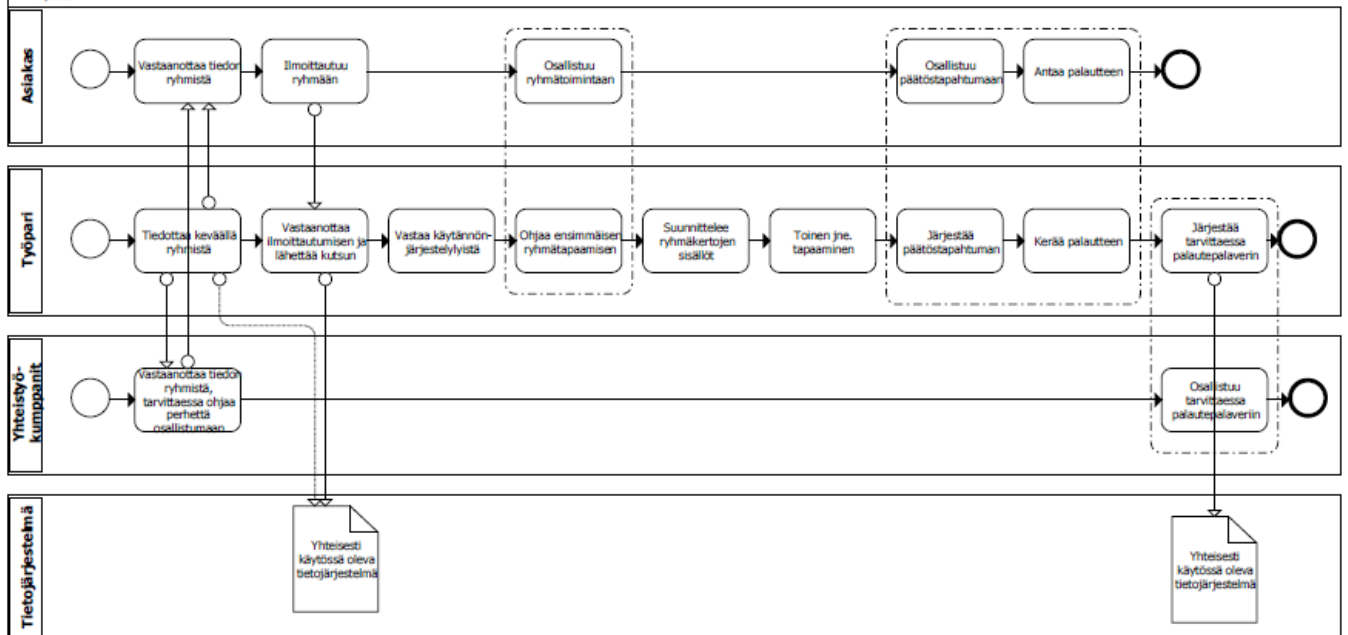

<b>Prosessin nimi</b>		<b>Päivämäärä</b>	
Perheen voimapudas <b>A. Perheen voimapudas</b> <ul style="list-style-type: none"> <li>- Lapsille, nuorille ja lapsiperheille kunnassa eri toimijoiden tarjoamia palveluja. Palvelut suunnitellaan yhteistyössä eri toimijoiden kanssa vuosittain vaihtuvan teeman mukaisesti (esim. koko kylä kasvat- taa). Tavoitteena tiedottaa eri toiminnoista, poistaa mahdollista päällekkäisyyttä, ohjata asiakkaita so- veltuvien palvelujen piiriin, ennaltaehkäistä ongelmien syntymistä ja puuttua mahdollisimman varhain ilmeneviin ongelmiin.</li> <li>- Pääpaino kahdessa siirtymävaiheessa:             <ul style="list-style-type: none"> <li>• alakoulusta yläkouluun (12-13 v.)</li> <li>• perusopetuksesta jatko-opintoihin (15-16 v.)</li> </ul> </li> </ul> <b>A.1 Kevättapaaminen</b> <ul style="list-style-type: none"> <li>- Järjestetään helmikuussa vko:lla 7</li> <li>- Aiheita:             <ul style="list-style-type: none"> <li>• tulevien palvelujen suunnittelua: Perhepalveluoppaan valmistaminen (huomioidaan eri näkökul- mat: nuori, vanhemmat, yhteistyötoimijat)</li> </ul> </li> </ul>			
<b>Nykytila/ Tavoitetila</b>		<b>Lisätietoja esim. käytettävät lyhenteet</b>	
Nykytila			
<b>Toimintokokonaisuus, toimija/ rooli</b>	<b>Toiminto</b>	<b>Syöte</b>	<b>Tuotos</b>
Tehotiimi <ul style="list-style-type: none"> <li>- Tiimin jäsenet:             <ul style="list-style-type: none"> <li>• sosiaalitoimi: perhetyönteki- jä</li> <li>• nuorisotoimi: erityisnuoriso- ohjaaja</li> <li>• seurakunta: nuorisotyönoh- jaaja</li> </ul> </li> <li>- Tarvittaessa tiimiä voi täyden- tää muilla ammattilaisilla</li> </ul> Vastuutoimija	Kutsuu suunnittelupalaverin koolle		

<p>Tehotiimi</p> <ul style="list-style-type: none"> <li>- Tiimin jäsenet: <ul style="list-style-type: none"> <li>• sosiaalitoimi: perhetyöntekijä</li> <li>• nuorisotoimi: erityisnuorisohjaaja</li> <li>• seurakunta: nuorisotyönohjaaja</li> </ul> </li> <li>- Tarvittaessa tiimiä voi täydentää muilla ammattilaisilla</li> </ul> <p>Vastuutoimija</p>	<p>Järjestää suunnittelupalaverin</p> <ul style="list-style-type: none"> <li>- Tallentaa tiedot tietojärjestelmään: Yhteinen "tietopankki" <ul style="list-style-type: none"> <li>• Ylisektorinen palvelin</li> </ul> </li> </ul>		
<p>Tehotiimi</p> <ul style="list-style-type: none"> <li>- Tiimin jäsenet: <ul style="list-style-type: none"> <li>• sosiaalitoimi: perhetyöntekijä</li> <li>• nuorisotoimi: erityisnuorisohjaaja</li> <li>• seurakunta: nuorisotyönohjaaja</li> </ul> </li> <li>- Tarvittaessa tiimiä voi täydentää muilla ammattilaisilla</li> </ul> <p>Tiimiläiset</p>	<p>Osallistuu suunnittelupalaveriin</p>		
<p>Tehotiimi</p> <ul style="list-style-type: none"> <li>- Tiimin jäsenet: <ul style="list-style-type: none"> <li>• sosiaalitoimi: perhetyöntekijä</li> <li>• nuorisotoimi: erityisnuorisohjaaja</li> <li>• seurakunta: nuorisotyönohjaaja</li> </ul> </li> <li>- Tarvittaessa tiimiä voi täydentää muilla ammattilaisilla</li> </ul> <p>Vastuutoimija</p>	<p>Tiedottaa perusturvajohtajaa</p> <ul style="list-style-type: none"> <li>- Tiedotettava: <ul style="list-style-type: none"> <li>• Kutsu kevättapaamiseen</li> <li>• tietojen päivityslomake</li> </ul> </li> </ul>		

Perusturvajohtaja	Saa pyynnön lähettää kutsu kevättapaamiseen		
<p>Tehotiimi</p> <ul style="list-style-type: none"> <li>- Tiimin jäsenet: <ul style="list-style-type: none"> <li>• sosiaalitoimi: perhetyöntekijä</li> <li>• nuorisotoimi: erityisnuorisohjaaja</li> <li>• seurakunta: nuorisotyönohjaaja</li> </ul> </li> <li>- Tarvittaessa tiimiä voi täydentää muilla ammattilaisilla</li> </ul> <p>Tiimiläiset</p>	Välittää kutsun kevättapaamiseen yhteistyötoimijoille		
<p>Muut toimijat</p> <ul style="list-style-type: none"> <li>- Kuntatoimijat: sote, vapaa-aika (etsivä nuorisotyö), liikuntatoimi, opetustoimi</li> <li>- Yrittäjät</li> <li>- 4 H</li> <li>- Kolmas sektori</li> <li>- Nuorisovaltuusto, oppilaskunnat</li> <li>- Kyläyhdistykset</li> <li>- Poliisi</li> <li>- 2.asteen oppilaitokset</li> <li>- Kiiminkijoen opisto</li> <li>- Hankkeet, jotka toimivat lasten ja nuorten sektorilla</li> </ul>	Vastaanottaa tietojen päivityslomakkeen ja kutsun kevättapaamiseen		

<p><b>Muut toimijat</b></p> <ul style="list-style-type: none"> <li>- Kuntatoimijat: sote, vapaa-aika (etsivän nuorisotyö), liikunta-toimi, opetustoimi</li> <li>- Yrittäjät</li> <li>- 4 H</li> <li>- Kolmas sektori</li> <li>- nuorisovaltuusto, oppilaskunnat</li> <li>- Kyläyhdistykset</li> <li>- Poliisi</li> <li>- 2.asteen oppilaitokset</li> <li>- Kiiminkijoen opisto</li> <li>- Hankkeet, jotka toimivat lasten ja nuorten sektorilla</li> </ul>	<p>Ilmoittautuu kevättapaamiseen, palauttaa tietojen päivityslomakkeen</p>		
<p><b>Tehotiimi</b> Tiimin jäsenet:</p> <ul style="list-style-type: none"> <li>- sosiaalitoimi: perhetyöntekijä</li> <li>- nuorisotoimi: erityisnuoriso-ohjaaja</li> <li>- seurakunta: nuorisotyönohjaaja</li> </ul> <p><b>Vastuutoimija</b></p>	<p>Vastaanottaa ilmoittautumiset ja tietojen päivityslomakkeet</p>		
<p><b>Tehotiimi</b></p> <ul style="list-style-type: none"> <li>- Tiimin jäsenet: <ul style="list-style-type: none"> <li>• sosiaalitoimi: perhetyöntekijä</li> <li>• nuorisotoimi: erityisnuoriso-ohjaaja</li> <li>• seurakunta: nuorisotyönohjaaja</li> </ul> </li> <li>- Tarvittaessa tiimiä voi täydentää muilla ammattilaisilla</li> </ul> <p><b>Vastuutoimija</b></p>	<p>Järjestää kevättapaamisen</p> <ul style="list-style-type: none"> <li>- Aiheena esim: <ul style="list-style-type: none"> <li>• Kauden toiminnoista julkaistava perhepalveluopas: päivitetään tulevan kauden toimintakalenteria</li> </ul> </li> </ul>		

<p>Tehotiimi</p> <ul style="list-style-type: none"> <li>- Tiimin jäsenet: <ul style="list-style-type: none"> <li>• sosiaalitoimi: perhetyöntekijä</li> <li>• nuorisotoimi: erityisnuorisohjaaja</li> <li>• seurakunta: nuorisotyönohjaaja</li> </ul> </li> <li>- Tarvittaessa tiimiä voi täydentää muilla ammattilaisilla</li> </ul> <p>Tiimiläiset</p>	<p>ärjestää kevättapaamisen</p> <ul style="list-style-type: none"> <li>- Aiheena esim: <ul style="list-style-type: none"> <li>• Kauden toiminnoista julkaistava perhepalveluopas: päivitetään tulevan kauden toimintakalenteria</li> </ul> </li> </ul>		
<p>Muut toimijat</p> <ul style="list-style-type: none"> <li>- Kuntatoimijat: sote, vapaa-aika (etsivän nuorisotyö), liikunta-toimi, opetustoimi</li> <li>- Yrittäjät</li> <li>- 4 H</li> <li>- Kolmas sektori</li> <li>- nuorisovaltuusto, oppilaskunnat</li> <li>- Kyläyhdistykset</li> <li>- Poliisi</li> <li>- 2.asteen oppilaitokset</li> <li>- Kiiminkijoen opisto</li> <li>- Hankkeet, jotka toimivat lasten ja nuorten sektorilla</li> </ul>	<p>Osallistuu kevättapaamiseen</p>		
<p>Perusturvajohtaja</p>	<p>Osallistuu tarvittaessa kevättapaamiseen</p>		

<b>Prosessin nimi</b>		<b>Päivämäärä</b>	
Perheen voimapudas A. Perheen voimapudas <ul style="list-style-type: none"> <li>- Lapsille, nuorille ja lapsiperheille kunnassa eri toimijoiden tarjoamia palveluja. Palvelut suunnitellaan yhteistyössä eri toimijoiden kanssa vuosittain vaihtuvan teeman mukaisesti (esim. koko kylä kasvat- taa). Tavoitteena tiedottaa eri toiminnoista, poistaa mahdollista päällekkäisyyttä, ohjata asiakkaita so- veltuvien palvelujen piiriin, ennaltaehkäistä ongelmien syntymistä ja puuttua mahdollisimman varhain ilmeneviin ongelmiin.</li> <li>- Pääpaino kahdessa siirtymävaiheessa:             <ul style="list-style-type: none"> <li>• alakoulusta yläkouluun (12-13 v.)</li> <li>• perusopetuksesta jatko-opintoihin (15-16 v.)</li> <li>•</li> </ul> </li> </ul> <b>A.2 Kävelevä kirjasto</b> <ul style="list-style-type: none"> <li>- Ammattikirjastosta nuoret pääsevät lainamaan ihka elävän ammattilaisen ja keskustelemaan tämän kanssa työelämän arjesta ja urapoluista</li> <li>- Tarjoaa eväitä ammatinvalintaan</li> <li>- Suunnattu 9-luokkalaisille, abeille, työpajojen nuorille ja muille ammatinvalintaa miettiville nuorille</li> <li>- Järjestetään tammikuussa</li> </ul>			
<b>Nykytila/ Tavoitetila</b>		<b>Lisätietoja esim. käytettävät lyhenteet</b>	
Nykytila			
<b>Toimintokokonaisuus, toimija/ rooli</b>	<b>Toiminto</b>	<b>Syöte</b>	<b>Tuotos</b>
Tehotiimi <ul style="list-style-type: none"> <li>- Tiimin jäsenet:             <ul style="list-style-type: none"> <li>• sosiaalitoimi: perhetyön- tekijä</li> <li>• nuorisotoimi: erityisnuo- riso-ohjaaja</li> <li>• seurakunta: nuoriso- työnohjaaja</li> </ul> </li> </ul>	Tiedottaa Kävelevästä kirjastosta		

<p>Koulu</p> <ul style="list-style-type: none"> <li>- opinto-ohjaajat</li> <li>- kuraattori</li> <li>- JOPO- opettajat</li> </ul>	<p>Saa tietoa Kävelevästä kirjastosta</p>		
<p>Kirjastoapulainen</p> <ul style="list-style-type: none"> <li>- Esim. nuorisovaltuuston jäsen</li> </ul>	<p>Saa tietoa Kävelevästä kirjastosta</p>		
<p>Kävelevät kirjat:</p> <ul style="list-style-type: none"> <li>- Eri ammattialojen edustajia ja opiskelijoita</li> </ul>	<p>Ohjaa nuorta kirjaston käyttöön</p> <ul style="list-style-type: none"> <li>- Esim. perhetyöntekijä ja koulukuraattori ohjaa omaa asiakastaan kirjaston käyttäjäksi</li> </ul>		
<p>Koulu</p> <ul style="list-style-type: none"> <li>- opinto-ohjaajat</li> <li>- kuraattori</li> <li>- JOPO- opettajat</li> </ul>	<p>Valmistelee nuorta kirjastokäynnille</p> <ul style="list-style-type: none"> <li>- Esim. koulukuraattori ja opo- ohjaa nuorta kirjaston käyttäjäksi (oppilaat miettivät valmiiksi kysymyksiä kirjoille)</li> </ul>		
<p>Nuori</p> <ul style="list-style-type: none"> <li>- Perusopetuksessa oleva 9-lk:n oppilas</li> <li>- JOPO- lk:n oppilas</li> <li>- toiselle asteelle pyrkivä nuori</li> <li>- työpajanuori</li> <li>- abit</li> <li>- muut ammatinvalintaa suunnittelevat nuoret</li> </ul>	<p>Saa tietoa Kävelevästä kirjastosta, valmistautuu kirjastokäynnille</p> <ul style="list-style-type: none"> <li>- Saa etukäteen valmistetun listan lainattavissa olevista "kirjoista", joista oppilas valitsee kaksi</li> <li>- Mietti valmiiksi kysymyksiä kirjoille</li> </ul>		
<p>Tehotiimi</p> <ul style="list-style-type: none"> <li>- Tiimin jäsenet: <ul style="list-style-type: none"> <li>• sosiaalitoimi: perhetyöntekijä</li> <li>• nuorisotoimi: erityisnuorisohjaaja</li> <li>• seurakunta: nuorisotyönohjaaja</li> </ul> </li> </ul>	<p>Suunnittelee kirjaston käytännön järjestelyt</p> <ul style="list-style-type: none"> <li>- Tiedottaa kouluja (ennen käyntiä suunnitelma ja tavoitteet käynnille) , varaa tilat, varmistaa kävelevät kirjat paikalle (valmistaa "manuaalin" kirjojen käyttöön) ym. käytännön järjestelyt</li> </ul>		
<p>Kirjastoapulainen</p> <ul style="list-style-type: none"> <li>- Esim. nuorisovaltuuston jäsen</li> </ul>	<p>Valmistautuu kirjastoa varten</p>		

<p>Kävelevät kirjat:</p> <ul style="list-style-type: none"> <li>- Eri ammattialojen edustajia ja opiskelijoita</li> </ul>	Valmistautuu kirjastoa varten		
<p>Tehotiimi</p> <ul style="list-style-type: none"> <li>- Tiimin jäsenet: <ul style="list-style-type: none"> <li>• sosiaalitoimi: perhetyöntekijä</li> <li>• nuorisotoimi: erityisnuorisohjaaja</li> <li>• seurakunta: nuorisotyönohjaaja</li> </ul> </li> </ul>	Vastaa käytännön tapahtumista		
<p>Koulu</p> <ul style="list-style-type: none"> <li>- opinto-ohjaajat</li> <li>- kuraattori</li> <li>- JOPO- opettajat</li> </ul>	On mukana kirjastokäynnillä		
<p>Nuori</p> <ul style="list-style-type: none"> <li>- Perusopetuksessa oleva 9-12-ikäinen oppilas</li> <li>- JOPO- 12-ikäinen oppilas</li> <li>- toiselle asteelle pyrkivä nuori</li> <li>- työpajanuori</li> <li>- abit</li> <li>- muut ammatinvalintaa suunnittelevat nuoret</li> </ul>	Lainaa kirjoja		
<p>Kirjastoapulainen</p> <ul style="list-style-type: none"> <li>- Esim. nuorisovaltuuston jäsen</li> </ul>	Tekee lainauksia		
<p>Kävelevät kirjat:</p> <ul style="list-style-type: none"> <li>- Eri ammattialojen edustajia ja opiskelijoita</li> </ul>	On lainattavissa		
<p>Kävelevät kirjat:</p> <ul style="list-style-type: none"> <li>- Eri ammattialojen edustajia ja opiskelijoita</li> </ul>	<p>Kertoo nuorelle omasta ammatistaan, koulutuksestaan</p> <ul style="list-style-type: none"> <li>- Varaa tarvittaessa materiaalia, jota voi jakaa oppilaille</li> <li>- Kirjalla on lainaustilanteessa käytössä "manuaali"</li> </ul>		

<p>Nuori</p> <ul style="list-style-type: none"> <li>- Perusopetuksessa oleva 9-ik:n oppilas</li> <li>- JOPO- Ik:n oppilas</li> <li>- toiselle asteelle pyrkivä nuori</li> <li>- työpajanuori</li> <li>- abit</li> <li>- muut ammatinvalintaa suunnittelevat nuoret</li> </ul>	<p>Saa tietoa eri ammanteista, koulutuksista</p>		
<p>Nuori</p> <ul style="list-style-type: none"> <li>- Perusopetuksessa oleva 9-ik:n oppilas</li> <li>- JOPO- Ik:n oppilas</li> <li>- toiselle asteelle pyrkivä nuori</li> <li>- työpajanuori</li> <li>- abit</li> <li>- muut ammatinvalintaa suunnittelevat nuoret</li> </ul>	<p>Antaa palautetta kirjaston toiminnasta</p> <ul style="list-style-type: none"> <li>- Palaute annetaan lainaustapahtumien jälkeen sähköisesti <ul style="list-style-type: none"> <li>• Tietojärjestelmä: Sähköinen palautelomake</li> </ul> </li> </ul>		
<p>Kirjastoapulainen</p> <ul style="list-style-type: none"> <li>- Esim. nuorisovaltuuston jäsen</li> </ul>	<p>Antaa palautetta kirjaston toiminnasta</p> <ul style="list-style-type: none"> <li>- Antaa palautteen sähköisesti tilaisuuden jälkeen <ul style="list-style-type: none"> <li>• Tietojärjestelmä: Sähköinen palautelomake</li> </ul> </li> </ul>		
<p>Kävelevät kirjat:</p> <ul style="list-style-type: none"> <li>- Eri ammattialojen edustajia ja opiskelijoita</li> </ul>	<p>Antaa palautetta kirjaston toiminnasta</p> <ul style="list-style-type: none"> <li>- Antaa palautteen sähköisesti tilaisuuden jälkeen <ul style="list-style-type: none"> <li>• Tietojärjestelmä: Sähköinen palautelomake</li> </ul> </li> </ul>		
<p>Tehotiimi</p> <ul style="list-style-type: none"> <li>- Tiimin jäsenet: <ul style="list-style-type: none"> <li>• sosiaalitoimi: perhetyöntekijä</li> <li>• nuorisotoimi: erityisnuorisohjaaja</li> <li>• seurakunta: nuorisotyönohjaaja</li> </ul> </li> </ul>	<p>Kerää palautetta kirjaston toiminnasta</p> <ul style="list-style-type: none"> <li>- Palaute kerätään välittömästi tilaisuudessa sähköisesti</li> <li>- Syksyllä kartoitetaan 9-luokkalaisten toiveita ammatteihin liittyen</li> </ul>		

<p>Tehotiimi</p> <ul style="list-style-type: none"> <li>- Tiimin jäsenet: <ul style="list-style-type: none"> <li>• sosiaalitoimi: perhetyöntekijä</li> <li>• nuorisotoimi: erityisnuorisohjaaja</li> <li>• seurakunta: nuorisotyönohjaaja</li> </ul> </li> </ul>	<p>Järjestää palautepalaverin</p> <ul style="list-style-type: none"> <li>- Pyytää opot mukaan palautepalaveriin</li> <li>- Syksyllä kartoitetaan 9-luokkalaisten toiveita ammatteihin liittyen</li> <li>- Käsittelee palautteen ja analysoi</li> </ul>		
<p>Koulu</p> <ul style="list-style-type: none"> <li>- opinto-ohjaajat</li> <li>- kuraattori</li> <li>- JOPO- opettajat</li> </ul>	<p>Osallistuu palautepalaveriin</p>		

Prosessin nimi		Päivämäärä	
Perheen voimapudas A. Perheen voimapudas <ul style="list-style-type: none"> <li>- Lapsille, nuorille ja lapsiperheille kunnassa eri toimijoiden tarjoamia palveluja. Palvelut suunnitellaan yhteistyössä eri toimijoiden kanssa vuosittain vaihtuvan teeman mukaisesti (esim. koko kylä kasvat- taa). Tavoitteena tiedottaa eri toiminnoista, poistaa mahdollista päällekkäisyyttä, ohjata asiakkaita so- veltuvien palvelujen piiriin, ennaltaehkäistä ongelmien syntymistä ja puuttua mahdollisimman varhain ilmeneviin ongelmiin.</li> <li>- Pääpaino kahdessa siirtymävaiheessa:               <ul style="list-style-type: none"> <li>• alakoulusta yläkouluun (12-13 v.)</li> <li>• perusopetuksesta jatko-opintoihin (15-16 v.)</li> </ul> </li> </ul> A.3 Perhepalveluopas <ul style="list-style-type: none"> <li>- Sähköinen kooste kunnassa lapsiperheille tarjolla olevista eri toimijoiden järjestämistä palveluista, ta- pantumista ja toiminnoista</li> <li>- Sijaitsee kunnan www-sivulla, tuotetaan myös painettuna versiona tarpeen mukaan</li> <li>- Päivitetään ajantasalle koko toimikauden ajan</li> </ul> <b>A.3.1 Perhepalveluoppaan valmistelu</b>			
Nykytila/ Tavoitetila		Lisätietoja esim. käytettävät lyhenteet	
Nykytila			
Toimintokokonaisuus, toimija/ rooli	Toiminto	Syöte	Tuotos
Tehotiimi Tiimin jäsenet: <ul style="list-style-type: none"> <li>• sosiaalitoimi: perhetyön- tekijä</li> <li>• nuorisotoimi: erityisnuo- riso-ohjaaja</li> <li>• seurakunta: nuoriso- työnohjaaja</li> </ul> Tiimiläisten kesken on sovittu vastualueet  Vastuutoimija	Lähetää kokouskutsun tiimiläisille		

<p>Tehotiimi</p> <p>Tiimin jäsenet:</p> <ul style="list-style-type: none"> <li>• sosiaali-toimi: perhetyöntekijä</li> <li>• nuorisotoimi: erityisnuorisohjaaja</li> <li>• seurakunta: nuorisotyön ohjaaja</li> </ul> <p>Tiimiläisten kesken on sovittu vastualueet</p> <p>Tiimiläiset</p>	<p>Vastaanottaa kokouskutsun</p>		
<p>Tehotiimi</p> <p>Tiimin jäsenet:</p> <ul style="list-style-type: none"> <li>• sosiaali-toimi: perhetyöntekijä</li> <li>• nuorisotoimi: erityisnuorisohjaaja</li> <li>• seurakunta: nuorisotyön ohjaaja</li> </ul> <p>Tiimiläisten kesken on sovittu vastualueet</p> <p>Vastuutoimija</p>	<p>Lähetää päivityspyynnön yhteistyökumppaneille</p> <ul style="list-style-type: none"> <li>- Päivityslomake lähetetään ennen kevättapaamista tammi-kuussa. Sisältää kutsun helmikuun kevättapaamiseen</li> </ul>		
<p>Yhteistyötoimijat</p> <ul style="list-style-type: none"> <li>- Kuntatoimijat: sote, vapaa-aika (etsivä nuorisotyö), liikuntatoimi, opetustoimi</li> <li>- Yrittäjät</li> <li>- 4 H</li> <li>- Kolmas sektori</li> <li>- nuorisovaltuusto, oppilaskunnat</li> <li>- Kyläyhdistykset</li> <li>- Poliisi</li> <li>- 2.asteen oppilaitokset</li> </ul>	<p>Vastaanottaa päivityspyynnön</p>		

<p><b>Yhteistyötoimijat</b></p> <ul style="list-style-type: none"> <li>- Kuntatoimijat: sote, vapaa-aika (etsivä nuorisotyö), liikuntatoimi, opetustoimi</li> <li>- Yrittäjät</li> <li>- 4 H</li> <li>- Kolmas sektori</li> <li>- nuorisovaltuusto, oppilaskunnat</li> <li>- Kyläyhdistykset</li> <li>- Poliisi</li> <li>- 2.asteen oppilaitokset</li> </ul>	<p><b>Lähetää päivitettyt tiedot</b></p> <ul style="list-style-type: none"> <li>- Päivittäminen tapahtuu helmi-toukokuun aikana</li> </ul>		
<p><b>Tehotiimi</b></p> <p>Tiimin jäsenet:</p> <ul style="list-style-type: none"> <li>• sosiaalitoimi: perhetyöntekijä</li> <li>• nuorisotoimi: erityisnuorisohjaaja</li> <li>• seurakunta: nuorisotyönohjaaja</li> </ul> <p>Tiimiläisten kesken on sovittu vastuualueet</p> <p><b>Vastuutoimija</b></p>	<p><b>Vastaanottaa päivitettyt tiedot, tiedottaa pääkäyttäjää</b></p>		
<p><b>Pääkäyttäjä</b></p> <ul style="list-style-type: none"> <li>- Atk-asiantuntija</li> <li>- Laittaa keskitetysti tiedot Perhepalveluoppaaseen</li> </ul>	<p><b>Tallentaa tiedot rekisteriin</b></p> <ul style="list-style-type: none"> <li>- Tietojärjestelmä: Rekisteri</li> </ul>		

<p>Tehotiimi</p> <p>Tiimin jäsenet:</p> <ul style="list-style-type: none"> <li>• sosiaali-toimi: perhetyöntekijä</li> <li>• nuorisotoimi: erityisnuorisohjaaja</li> <li>• seurakunta: nuorisotyönohjaaja</li> </ul> <p>Tiimiläisten kesken on sovittu vastualueet</p> <p>Vastuutoimija</p>	<p>Jakaa perhepalveluopasta</p> <ul style="list-style-type: none"> <li>- Oppaasta painetaan tarvittaessa paperinen versio</li> <li>- Oppaasta tiedotetaan esim. Kunnan Tilitorin (tiedotuslehti) yhteydessä, kouluilla, nuorisotiloissa, jne.</li> </ul>		
<p>Tehotiimi</p> <p>Tiimin jäsenet:</p> <ul style="list-style-type: none"> <li>• sosiaali-toimi: perhetyöntekijä</li> <li>• nuorisotoimi: erityisnuorisohjaaja</li> <li>• seurakunta: nuorisotyönohjaaja</li> </ul> <p>Tiimiläisten kesken on sovittu vastualueet</p> <p>Tiimiläiset</p>	<p>Jakaa perhepalveluopasta</p> <ul style="list-style-type: none"> <li>- Oppaasta painetaan tarvittaessa paperinen versio</li> <li>- Oppaasta tiedotetaan esim. Kunnan Tilitorin (tiedotuslehti) yhteydessä, kouluilla, nuorisotiloissa, jne.</li> </ul>		
<p>Tehotiimi</p> <p>Tiimin jäsenet:</p> <ul style="list-style-type: none"> <li>• sosiaali-toimi: perhetyöntekijä</li> <li>• nuorisotoimi: erityisnuorisohjaaja</li> <li>• seurakunta: nuorisotyönohjaaja</li> </ul> <p>Tiimiläisten kesken on sovittu vastualueet</p> <p>Vastuutoimija</p>	<p>Siirtyy vaiheeseen A.3.2</p> <ul style="list-style-type: none"> <li>- Kuvastoa täydennetään tarvittaessa koko kauden ajan</li> </ul>		

Prosessin nimi		Päivämäärä	
Perheen voimapudas A. Perheen voimapudas <ul style="list-style-type: none"> <li>- Lapsille, nuorille ja lapsiperheille kunnassa eri toimijoiden tarjoamia palveluja. Palvelut suunnitellaan yhteistyössä eri toimijoiden kanssa vuosittain vaihtuvan teeman mukaisesti (esim. koko kylä kasvat- taa). Tavoitteena tiedottaa eri toiminnoista, poistaa mahdollista päällekkäisyyttä, ohjata asiakkaita so- veltuvien palvelujen piiriin, ennaltaehkäistä ongelmien syntymistä ja puuttua mahdollisimman varhain ilmeneviin ongelmiin.</li> <li>- Pääpaino kahdessa siirtymävaiheessa:               <ul style="list-style-type: none"> <li>• alakoulusta yläkouluun (12-13 v.)</li> <li>• perusopetuksesta jatko-opintoihin (15-16 v.)</li> </ul> </li> </ul> A.3 Perhepalveluopas <ul style="list-style-type: none"> <li>- Sähköinen kooste kunnassa lapsiperheille tarjolla olevista eri toimijoiden järjestämistä palveluista, ta- pahtumista ja toiminnoista</li> <li>- Sijaitsee kunnan www-sivulla, tuotetaan myös painettuna versiona tarpeen mukaan</li> <li>- Päivitetään ajantasalle koko toimikauden ajan</li> </ul> <b>A.3.2 Perhepalveluoppaan käyttö</b> <ul style="list-style-type: none"> <li>- Perhepalveluoppaassa on kootusti tietoa kunnassa tarjottavista lapsiperheiden palveluista. Opas on se- kä kunnan internet-sivuilla että työntekijöiden käyttämällä intranet-sivuilla</li> </ul>			
Nykytila/ Tavoitetila		Lisätietoja esim. käytettävät lyhenteet	
Nykytila			
Toimintokokonaisuus, toimija/ rooli	Toiminto	Syöte	Tuotos
Asiakas <ul style="list-style-type: none"> <li>- Kuntalainen, muun kunnan asu- kas tai työntekijä jne.</li> </ul>	Tiedontarve herää		
Työntekijä <ul style="list-style-type: none"> <li>- Kunnan työntekijä</li> </ul>	Tiedontarve herää		
Asiakas <ul style="list-style-type: none"> <li>- Kuntalainen, muun kunnan asu- kas tai työntekijä jne.</li> </ul>	Hakee tarvitsemaansa tietoa Perhepalveluoppaan kautta <ul style="list-style-type: none"> <li>- Tietojärjestelmä: Perhepalveluopas</li> </ul>		
Työntekijä <ul style="list-style-type: none"> <li>- Kunnan työntekijä</li> </ul>	Hakee tarvitsemaansa tietoa Perhepalveluoppaan kautta <ul style="list-style-type: none"> <li>- Tietojärjestelmä: Perhepalveluopas</li> </ul>		

<p>Vastuukäyttäjä</p> <ul style="list-style-type: none"> <li>- Osastoittain sovittu päivittäjät.</li> <li>- Päivittävät tietoja omalta vastuualtaan nettiin ja intraan</li> </ul>	<p>Seuraa oman toimialan sivuja Perhepalveluoppaassa</p> <ul style="list-style-type: none"> <li>- Tietojärjestelmä: Perhepalveluopas</li> </ul>		
<p>Asiakas</p> <ul style="list-style-type: none"> <li>- Kuntalainen, muun kunnan asukas tai työntekijä jne.</li> </ul>	<p>Löytyikö tietoa? Kyllä/ Ei</p> <ul style="list-style-type: none"> <li>- Kyllä: <ul style="list-style-type: none"> <li>• Sai tarvitsemansa tiedon</li> </ul> </li> <li>- Ei: <ul style="list-style-type: none"> <li>• Antaa palautetta pääkäyttäjälle <ul style="list-style-type: none"> <li>▪ Palautelomakkeella, sähköpostilla, soittamalla</li> </ul> </li> </ul> </li> </ul>		
<p>Pääkäyttäjä</p>	<p>Vastaanottaa palautteen ja välittää sen oikealle henkilölle</p> <ul style="list-style-type: none"> <li>- Väittää tietoa joko vastuukäyttäjälle tai työntekijälle</li> </ul>		
<p>Vastuukäyttäjä</p> <ul style="list-style-type: none"> <li>- Osastoittain sovittu päivittäjät.</li> <li>- Päivittävät tietoja omalta vastuualtaan nettiin ja intraan</li> </ul>	<p>Saa tiedon puutteellisesta/ virheellisestä sivusta</p>		
<p>Työntekijä</p> <ul style="list-style-type: none"> <li>- Kunnan työntekijä</li> </ul>	<p>Löytyikö tietoa? Kyllä/ Ei</p> <ul style="list-style-type: none"> <li>- Kyllä: <ul style="list-style-type: none"> <li>• Sai tarvitsemansa tiedon</li> </ul> </li> <li>- Ei: <ul style="list-style-type: none"> <li>• Tiedottaa vastuukäyttäjää puutteellisesta tiedosta</li> <li>• Antaa pääkäyttäjälle uuden tiedon</li> </ul> </li> </ul>		
<p>Vastuukäyttäjä</p> <ul style="list-style-type: none"> <li>- Osastoittain sovittu päivittäjät.</li> <li>- Päivittävät tietoja omalta vastuualtaan nettiin ja intraan</li> </ul>	<p>Onko tiedoissa puutteita/virheitä? Kyllä/Ei</p> <ul style="list-style-type: none"> <li>- Kyllä: <ul style="list-style-type: none"> <li>• Saa tiedon puutteellisesta/ virheellisestä sivusta</li> <li>• Päivittää puuttuvat tiedot intraan tai nettiin <ul style="list-style-type: none"> <li>▪ Tietojärjestelmä: Perhepalveluopas</li> </ul> </li> </ul> </li> <li>- Kyllä: <ul style="list-style-type: none"> <li>• Huomaa virheellisen tai puuttuvan tiedon</li> <li>• Päivittää puuttuvat tiedot intraan tai nettiin <ul style="list-style-type: none"> <li>▪ Tietojärjestelmä: Perhepalveluopas</li> </ul> </li> </ul> </li> </ul>		

Pääkäyttäjä	Tarkistaa tiedon työntekijältä ja päivittää tiedon <ul style="list-style-type: none"> <li>- Tarkistaa työntekijältä oikean tiedon <ul style="list-style-type: none"> <li>• Tietojärjestelmä: Perhepalveluopas</li> </ul> </li> </ul>		
Työntekijä <ul style="list-style-type: none"> <li>- Kunnan työntekijä</li> </ul>	Antaa pääkäyttäjälle uuden tiedon		

Prosessin nimi		Päivämäärä	
Perheen voimapudas A. Perheen voimapudas <ul style="list-style-type: none"> <li>- Lapsille, nuorille ja lapsiperheille kunnassa eri toimijoiden tarjoamia palveluja. Palvelut suunnitellaan yhteistyössä eri toimijoiden kanssa vuosittain vaihtuvan teeman mukaisesti (esim. koko kylä kasvat- taa). Tavoitteena tiedottaa eri toiminnoista, poistaa mahdollista päällekkäisyyttä, ohjata asiakkaita so- veltuvien palvelujen piiriin, ennaltaehkäistä ongelmien syntymistä ja puuttua mahdollisimman varhain ilmeneviin ongelmiin.</li> <li>- Pääpaino kahdessa siirtymävaiheessa: <ul style="list-style-type: none"> <li>• alakoulusta yläkouluun (12-13 v.)</li> <li>• perusopetuksesta jatko-opintoihin (15-16 v.)</li> </ul> </li> </ul> <b>A.4 Vanhempien ryhmä</b> <ul style="list-style-type: none"> <li>- Kohteena 6-lk:n vanhemmat. Etusijalla sosiaalitoimen asiakasperheet, myös muut</li> <li>- Aiheina esim. murrosiän alkaminen, lapsen kasvaminen nuoreksi, vanhemmuuden vahvistaminen (uu- det tavat vanhemmuuteen), ryhmäläisten toiveet huomioiden</li> <li>- Tavoitteena vanhempien vertaistuminen</li> <li>- Perhetyöntekijä koollekutsujana</li> </ul>			
<b>Nykytila/ Tavoitetila</b>		<b>Lisätietoja esim. käytettävät lyhenteet</b>	
Nykytila			
<b>Toimintokokonaisuus, toimija/ rooli</b>	<b>Toiminto</b>	<b>Syöte</b>	<b>Tuotos</b>

<p>Työpari:</p> <ul style="list-style-type: none"> <li>- Vastuuohjaaja on sosiaalityön perhetyöntekijä.</li> <li>- Työparina voi olla esim.: <ul style="list-style-type: none"> <li>• nuorisotoimen erityisnuorisoo-ohjaaja</li> <li>• seurakunnan</li> <li>• nuorisotyönohjaaja</li> <li>• tilanteen mukaan sovittu työntekijä</li> </ul> </li> </ul>	<p>Tiedottaa keväällä ryhmistä</p> <ul style="list-style-type: none"> <li>• Kirjaa tiedon tietojärjestelmään: Yhteisesti käytössä oleva tietojärjestelmä <ul style="list-style-type: none"> <li>• Esim. Facebook (Päiväkirja)</li> </ul> </li> </ul>		
<p>Asiakas:</p> <ul style="list-style-type: none"> <li>- Vanhemmat, jotka ovat huolissaan tai haluavat tietoa murrosiän kohtaamisesta</li> </ul>	<p>Vastaanottaa tiedon ryhmistä</p>		
<p>Yhteistyökumppanit</p> <ul style="list-style-type: none"> <li>- Koulu</li> <li>- Kouluterveydenhuolto</li> <li>- Perheneuvola</li> <li>- Sosiaalityö</li> <li>- Diakoniatyö</li> </ul>	<p>Vastaanottaa tiedon ryhmistä, tarvittaessa ohjaa perhettä osallistumaan</p>		
<p>Asiakas:</p> <ul style="list-style-type: none"> <li>- Vanhemmat, jotka ovat huolissaan tai haluavat tietoa murrosiän kohtaamisesta</li> </ul>	<p>Ilmoittautuu ryhmään</p>		
<p>Työpari:</p> <ul style="list-style-type: none"> <li>- Vastuuohjaaja on sosiaalityön perhetyöntekijä.</li> <li>- Työparina voi olla esim.: <ul style="list-style-type: none"> <li>• nuorisotoimen erityisnuorisoo-ohjaaja</li> <li>• seurakunnan</li> <li>• nuorisotyönohjaaja</li> </ul> </li> <li>- Tilanteen mukaan sovittu työntekijä</li> </ul>	<p>Vastaanottaa ilmoittautumisen ja lähettää kutsun</p> <ul style="list-style-type: none"> <li>- Kirjaa tiedon tietojärjestelmään: Yhteisesti käytössä oleva tietojärjestelmä <ul style="list-style-type: none"> <li>• Esim. Facebook (Päiväkirja)</li> </ul> </li> </ul>		

<p>Työpari:</p> <ul style="list-style-type: none"> <li>- Vastuuohjaaja on sosiaalityön perhetyöntekijä.</li> <li>- Työparina voi olla esim.: <ul style="list-style-type: none"> <li>• nuorisotoimen erityisnuorisoohjaaja</li> <li>• seurakunnan</li> <li>• nuorisotyönohjaaja</li> </ul> </li> <li>- Tilanteen mukaan sovittu työntekijä</li> </ul>	<p>Vastaa käytännönjärjestelyistä</p>		
<p>Työpari:</p> <ul style="list-style-type: none"> <li>- Vastuuohjaaja on sosiaalityön perhetyöntekijä.</li> <li>- Työparina voi olla esim.: <ul style="list-style-type: none"> <li>• nuorisotoimen erityisnuorisoohjaaja</li> <li>• seurakunnan</li> <li>• nuorisotyönohjaaja</li> </ul> </li> <li>- tilanteen mukaan sovittu työntekijä</li> </ul>	<p>Ohjaa ensimmäisen ryhmätapaamisen</p> <ul style="list-style-type: none"> <li>- Ryhmäläisiltä kerätään vanhempien toiveita ja tarpeita</li> </ul>		
<p>Asiakas:</p> <ul style="list-style-type: none"> <li>- Vanhemmat, jotka ovat huolissaan tai haluavat tietoa murrosiän kohtaamisesta</li> </ul>	<p>Osallistuu ryhmätoimintaan</p>		
<p>Työpari:</p> <ul style="list-style-type: none"> <li>- Vastuuohjaaja on sosiaalityön perhetyöntekijä.</li> <li>- Työparina voi olla esim.: <ul style="list-style-type: none"> <li>• nuorisotoimen erityisnuorisoohjaaja</li> <li>• seurakunnan</li> <li>• nuorisotyönohjaaja</li> </ul> </li> <li>- Tilanteen mukaan sovittu työntekijä</li> </ul>	<p>Suunnittelee ryhmäkertojen sisällöt</p>		

<p>Työpari:</p> <ul style="list-style-type: none"> <li>- Vastuuohjaaja on sosiaalityön perhetyöntekijä.</li> <li>- Työparina voi olla esim.: <ul style="list-style-type: none"> <li>• nuorisotoimen erityisnuorisoohjaaja</li> <li>• seurakunnan</li> <li>• nuorisotyönohjaaja</li> </ul> </li> <li>- Tilanteen mukaan sovittu työntekijä</li> </ul>	<ul style="list-style-type: none"> <li>- Toinen jne. tapaaminen <ul style="list-style-type: none"> <li>• Ryhmän sisältö nousee vanhempien toiveista ja tarpeista</li> </ul> </li> </ul>		
<p>Työpari:</p> <ul style="list-style-type: none"> <li>- Vastuuohjaaja on sosiaalityön perhetyöntekijä.</li> <li>- Työparina voi olla esim.: <ul style="list-style-type: none"> <li>• nuorisotoimen erityisnuorisoohjaaja</li> <li>• seurakunnan</li> <li>• nuorisotyönohjaaja</li> <li>• Tilanteen mukaan sovittu työntekijä</li> </ul> </li> </ul>	<p>Järjestää päätöstapahtuman</p> <ul style="list-style-type: none"> <li>- Vapaamuotoinen päätös ryhmälle</li> <li>- Jaetaan tietoa kunnassa järjestettävistä palveluista</li> </ul>		
<p>Asiakas:</p> <ul style="list-style-type: none"> <li>- Vanhemmat, jotka ovat huolissaan tai haluavat tietoa murrosiän kohtaamisesta</li> </ul>	<p>Osallistuu päätöstapahtumaan</p> <ul style="list-style-type: none"> <li>- Vanhemmat voivat jatkaa tapaamisia omaehtoisesti</li> </ul>		
<p>Asiakas:</p> <ul style="list-style-type: none"> <li>- Vanhemmat, jotka ovat huolissaan tai haluavat tietoa murrosiän kohtaamisesta</li> </ul>	<p>Antaa palautteen</p>		

<p>Työpari:</p> <ul style="list-style-type: none"> <li>- Vastuuohjaaja on sosiaalityön perhetyöntekijä.</li> <li>- Työparina voi olla esim.: <ul style="list-style-type: none"> <li>• nuorisotoimen erityisnuorisoohjaaja</li> <li>• seurakunnan</li> <li>• nuorisotyönohjaaja</li> </ul> </li> <li>- Tilanteen mukaan sovittu työntekijä</li> </ul>	<p>Kerää palautteen</p>		
<p>Työpari:</p> <ul style="list-style-type: none"> <li>- Vastuuohjaaja on sosiaalityön perhetyöntekijä.</li> <li>- Työparina voi olla esim.: <ul style="list-style-type: none"> <li>• nuorisotoimen erityisnuorisoohjaaja</li> <li>• seurakunnan</li> <li>• nuorisotyönohjaaja</li> </ul> </li> <li>- Tilanteen mukaan sovittu työntekijä</li> </ul>	<p>Järjestää tarvittaessa palautepalaverin</p> <ul style="list-style-type: none"> <li>- Kirjaa tiedot tietojärjestelmään: Yhteisesti käytössä oleva tietojärjestelmä <ul style="list-style-type: none"> <li>• Esim. Facebook (Päiväkirja)</li> </ul> </li> </ul>		
<p>Yhteistyökumppanit</p> <ul style="list-style-type: none"> <li>- Koulu</li> <li>- Kouluterveydenhuolto</li> <li>- Perheneuvola</li> <li>- Sosiaalityö</li> <li>- Diakoniatyö</li> </ul>	<p>Osallistuu tarvittaessa palautepalaveriin</p>		

Prosessin nimi		Päivämäärä	
Perheen voimapudas A. Perheen voimapudas <ul style="list-style-type: none"> <li>- Lapsille, nuorille ja lapsiperheille kunnassa eri toimijoiden tarjoamia palveluja. Palvelut suunnitellaan yhteistyössä eri toimijoiden kanssa vuosittain vaihtuvan teeman mukaisesti (esim. koko kylä kasvat- taa). Tavoitteena tiedottaa eri toiminnoista, poistaa mahdollista päällekkäisyyttä, ohjata asiakkaita so- veltuvien palvelujen piiriin, ennaltaehkäistä ongelmien syntymistä ja puuttua mahdollisimman varhain ilmeneviin ongelmiin.</li> <li>- Pääpaino kahdessa siirtymävaiheessa:               <ul style="list-style-type: none"> <li>• alakoulusta yläkouluun (12-13 v.)</li> <li>• perusopetuksesta jatko-opintoihin (15-16 v.)</li> </ul> </li> </ul> <b>A.5 Laajennettu terveys- ja hyvinvointikartoitus</b> <ul style="list-style-type: none"> <li>- Terveystieteiden ja sosiaalityön perhetyöntekijän yhteinen tapaaminen (vastaanotolla tai kotikäynnillä)</li> <li>- Asiakkaina 5. lk:n perheet</li> </ul>			
Nykytila/ Tavoitetila		Lisätietoja esim. käytettävät lyhenteet	
Nykytila			
Toimintokokonaisuus, toimija/ rooli	Toiminto	Syöte	Tuotos

Prosessin nimi		Päivämäärä	
Perheen voimapudas A. Perheen voimapudas <ul style="list-style-type: none"> <li>- Lapsille, nuorille ja lapsiperheille kunnassa eri toimijoiden tarjoamia palveluja. Palvelut suunnitellaan yhteistyössä eri toimijoiden kanssa vuosittain vaihtuvan teeman mukaisesti (esim. koko kylä kasvat- taa). Tavoitteena tiedottaa eri toiminnoista, poistaa mahdollista päällekkäisyyttä, ohjata asiakkaita so- veltuvien palvelujen piiriin, ennaltaehkäistä ongelmien syntymistä ja puuttua mahdollisimman varhain ilmeneviin ongelmiin.</li> <li>- Pääpaino kahdessa siirtymävaiheessa:               <ul style="list-style-type: none"> <li>• alakoulusta yläkouluun (12-13 v.)</li> <li>• perusopetuksesta jatko-opintoihin (15-16 v.)</li> </ul> </li> </ul> <b>A.6 Syysfoorumi: Mitä nuorellesi kuuluu?</b> Järjestetään syyskuussa <ul style="list-style-type: none"> <li>- Järjestetään syyskuussa.</li> <li>- Suunnattu kaikille vanhemmille, erityisesti kutsutaan 6. lk:n vanhemmat. 7-luokkalaisilta on kerätty toiveita koulun alussa labyrintti-päivänä.</li> <li>- Tavoitteena kuntalaisten äänen kuuleminen ja vanhempien vertaistuminen.</li> <li>- Esitellään eri toimijoiden tarjoamia palveluja ja toimintoja, esim.:               <ul style="list-style-type: none"> <li>• Toimiva perhekurssi</li> <li>• Vuorovaikutuskurssit: Gordon ihmissuhdekurssit</li> </ul> </li> <li>- Toiminnalliset menetelmät foorumin työtapana</li> </ul>			
Nykytila/ Tavoitetila		Lisätietoja esim. käytettävät lyhenteet	
Nykytila			
Toimintokokonaisuus, toimija/ rooli	Toiminto	Syöte	Tuotos

## LIITE 2

Saatekirje sähköposteihin.

### Markkinoi ammattialaasi ryhtymällä ammattikirjaksi 1.3.2010

Perheen Voimapudas (TUKEVA-hanke) järjestää maanantaina 1. maaliskuuta Kävelevä kirjasto - tapahtuman, jonka tarkoituksena on antaa eväitä nuorten ammatinvalintaan. Tapahtuma on suunnattu erityisesti 9-luokkalaisille, abeille, työpajojen nuorille ja muille ammatinvalinnan kanssa painiville nuorille.

### Kävelevä kirjasto Jatulissa 1.3.2010

Vapaa-aikakeskus Jatuli, Jatulin nuokkari Jokelantie 20 90830 Haukipudas  
Avooinna klo 9–11 ja 12–15

Tapahtuma on ammattikirjasto, jossa lainakirjat ovat eri ammatteja edustavia ihmisiä. Kävijät lainaavat ammattikirjan ja keskustelevat tämän edustamasta ammatista, työnteon arjesta ja poluista, joilla ammatin pääsee.

### Markkinoi ammattialaasi ja ryhdy ammattikirjaksi!

Hyödyt työntekijälle

- pääset markkinoimaan omaa ammattialaasi nuorille
- saat uusia näkökulmia omaan työhösi

Hyödyt työnantajalle

- teet yritystäsi/yhteisöäsi tunnetuksi nuorten keskuudessa
- työntekijäsi solmii uusia, mielenkiintoisia kontakteja

Voit olla kirjana aamu- tai iltapäivän tai koko päivän. Tarjoamme kirjoille kahvit ja lounaan.

### Lisätietoja ja ilmoittautumiset käveleväksi kirjaksi 15.2. mennessä:

Erityisnuoriso-ohjaaja, Simo Kivari p. 0400- 327 270 ([simo.kivari@haukipudas.fi](mailto:simo.kivari@haukipudas.fi))  
Perhetyöntekijä, Tiina Sorakangas p. 040- 5861 659 ([tiina.sorakangas@haukipudas.fi](mailto:tiina.sorakangas@haukipudas.fi))

OPOT:

Opo, ope tai ohjaaja, tuo ryhmäsi nuorten ammattitorille 1.3.2010!

Askarruttaako ammatinvalinta nuoria, joiden parissa työskentelet? Kävelevä kirjasto -tapahtuma tarjoaa eväitä nuorten ammatinvalintaan. Luvassa ammattikirjasto, jossa nuori voi lainata elävän ammattilaisen ja kysellä tämän työurasta.

Yseille, työpajanuorille, abeille sekä muille ammatinvalinnan kanssa painiville nuorille suunnatun Tapahtuman järjestää TUKEVA- hankkeen Haukiputaan Perheen Voimapudas- pilotti.

Tapahtuma järjestetään keskiviikkona 1.3.2010 klo 9–11 ja 12–15.

Ryhmävaraukset tehdään 15.1. mennessä Eila Matalalle, [eila.matala@ouka.fi](mailto:eila.matala@ouka.fi), p. 044 703 8207.  
Nuoret voivat vierailla tapahtumassa myös oma-aloitteisesti ilman opettajaa tai ohjaajaa.

Lisätietoja tapahtumasta liitteessä.

### Lisätietoja ja ilmoittautumiset käveleväksi kirjaksi 15.2. mennessä:

Erityisnuoriso-ohjaaja, Simo Kivari p. 0400- 327 270 ([simo.kivari@haukipudas.fi](mailto:simo.kivari@haukipudas.fi))  
Perhetyöntekijä, Tiina Sorakangas p. 040- 5861 659 ([tiina.sorakangas@haukipudas.fi](mailto:tiina.sorakangas@haukipudas.fi))

### LIITE 3.

Lista Kävelevistä kirjoista.

1. Pappi
2. Ambulanssikuski
3. Lähetystyöntekijä
4. Lähihoitaja
5. Sosiaalityöntekijä
6. Sosionomi
7. Kauppias/myyjä
8. Optikko
9. Rakennustarkastaja
10. Hevostenhoitaja
11. Insinööri
12. Toimittaja
13. Eräopas/ lihatalousteknikko
14. Terveystenhoitaja
15. Sairaanhoidaja
16. Koulukuraattori
17. Lastentarhanopettaja
18. Atk- opettaja
19. Kanttori
20. Liikunannohjaaja
21. Diakonissa
22. Uimaopettaja
23. Vapaa-ajan ohjaaja (yhteisöpedagogi)
24. Teatteritaiteen opettaja
25. Tanssiopettaja
26. Fysioterapeutti
27. Kätilö & kätilö-opiskelija
28. Kirjastosihteri
29. Yksilövalmentaja
30. Sivistysjohtaja
31. Musiikin opettaja (ala-aste)
32. Erityisopettaja
33. Erityisliikunnanohjaaja
34. Maalari- opiskelija
- 35 Toimintaterapeutti, ratsatusterapeutti

#### LIITE 4.

Ammattikirjojen koulutuskirje.



#### Ammattikirjojen koulutuskirje

Hei,

Olet lupautunut kirjaksi nuorten Kävelevä kirjasto-tapahtumaan. Kävelevä kirjasto järjestetään 1.3.2010 klo 9-15 Vapaa-aikakeskus Jatulissa.

Kirjoja pyydetään tulemaan paikalle puolta tuntia ennen tapahtuman alkua. Eli koko päiväksi tai aamupäiväksi lupautuneet kirjat tulevat paikalle viimeistään 8:30 ja iltapäiväksi lupautuneet kirjat klo: 12:00. Kirjoille tarjotaan lounas klo 11. Lounaan tarjoilee nuorten Eräpaja. Ilmoita mahdolliset ruokailuun liittyvä allergia tai ruokavalio allekirjoittaneelle viipymättä.

#### Mikä on elävä ammattikirja?

Elävä ammattikirja on ihminen, joka edustaa tiettyä (omaa) ammattiaan.

#### Miten valmistaudut eläväksi ammattikirjaksi?

Eläväksi ammattikirjaksi valmistaudut olemalla valmis kertomaan omasta työstäsi ja ammatistasi sekä omasta koulutuksestasi tai alan koulutuksesta yleisellä tasolla. Sinun ei tarvitse tietää mitään tarkkaa koulutuspolkua tai -järjestelmää.

#### Mikä on kirjakuvaus?

Kirjakuvaus on kuin kirjojen takakannessa oleva selostus kirjan sisällöstä, jonka perusteella lainaaja tekee lainauspäätöksensä. Elävän ammattikirjan kuvauksessa luetellaan lyhyesti yleisimpiä stereotypioita ja ennakkoluuloja kyseisestä ammatista.

#### Millainen on oma kirjakuvaksesi?

Mieti mitä luuloja ja oletuksia omasta ammatistasi on. Niistä tehdään lista, joka on sinun kirjakuvaaksesi. Listassa on noin 4-6 asiaa. Muista, että ne eivät oikeasti kerro sinusta tai työstäsi ja ammatistasi. Kirjakuvausta sinun ei tarvitse tehdä yksin vaan teemme ne yhdessä (sinä, järjestäjät sekä ryhmä nuoria). Kuvausta työstetään nuorisovaltuuston kokouksessa. Voit halutessasi laittaa omia ehdotuksiasi sähköpostitse simo.kivari@haukipudas.fi

#### Mitä lainaustapahtumassa tapahtuu?

Lainaustapahtuma alkaa siitä, että lainaaja selaa kirjakuvauksia ja valitsee niiden perustella itseään kiinnostavan ammattikirjan. Kirjat odottavat heille varatussa odotustilassa. Kirjastonhoitaja hakee kirjan lainaajalle. Kirja ja lainaaja siirtyvät sopivaan paikkaan keskustelemaan kirjan edustamasta ammatista ja työstä. Laina-aika on 10 min. jonka jälkeen kirja palautetaan kirjastonhoitajalle ja kirja menee takaisin varattuun odotustilaan odottamaan seuraavaa lainaajaa.

#### Miksi elävä ammattikirja?

Elävä oikea ihminen on paras kertomaan omasta työstään ja ammatistaan. Parhaan ja varmasti ensikäden tiedon saa aidolta ammatilaiselta. Lainaaja saa realistista tietoa kyseisen työn tekemisestä ja voi kysellä itseään kiinnostavista asioista suoraan alansa asiantuntijalta. Samalla pyritään kumoamaan eri ammatteihin, työhön ja työntekijöihin liittyviä yleisiä ennakkoluuloja ja stereotypioita ja ehkä innostamaan/rohkaisemaan nuoria hakeutumaan alalle.

### **Mitä sinun tulee tietää elävänä kirjana olemisesta?**

Elävänä ammattikirjana ollessasi edustat ammattiasi ja työtäsi, **et henkilökohtaista itseäsi**. Voit rajata yksityisyyttäsi ja esimerkiksi kieltäytyä vastaamasta kysymyksiin joiden katsot menevät ammattisi ulkopuolelle. Riittää, että toteat, että tämä on liian henkilökohtainen kysymys eikä liity työhön tai ammattiin.

Yleensä lainaajalla on valmiina jo kysyttävää lainaamaltaan kirjalta, mutta joskus nuori on arka aloittamaan keskustelua jolloin sinä voit aloittaa vaikka kysymällä, miksi olet kiinnostunut tästä ammatista? Mitä haluaisit tietää tästä työstä? Luuletko, että kirjakuvauksessa esitetyt asiat pitävät paikkaansa? jne. Sinulla voi olla mukana oma kirjakuvauksesi keskustelun virittäjänä.

Ei ole olemassa oikeita tai vääriä vastuksia, sillä jokainen työ on tekijänsä näköinen. Sama ammattinimike on hyvin erilainen työpaikasta ja -tehtävästä riippuen. Sinä olet oman työsi asiantuntija ja ammattilainen.

Mikäli lainaustapahtuma tuntuu epämiellyttävältä tai haluttava määrä asioita on jo käsitelty voi lainauksen keskeyttää ennen määräaikaa. Lainauksen päätyttyä ilmoittaudu aina kirjastonhoitajalle.

Voit myös pitää taukoa lainattavana olemisesta. Ilmoita siitä kirjastonhoitajalle, että hän tietää milloin kirja on taas käytettävissä.

### **Tervetuloa ammattikirjaksi!**

Simo Kivari  
Erityisnuoriso-ohjaaja  
Haukiputaan Kunta

Jokelantie 20  
90830 Haukipudas  
p. 0400-327270  
simo.kivari@haukipudas.fi

**LIITE 5.**

Nuppineulakyselyn kysymykset nuorille.

		Täysin samaa mieltä	Osittain samaa mieltä	Osittain eri mieltä	Täysin eri mieltä
1.	Olen kokenut Kävelevän kirjaston positiiviseksi ja tarkoituksenmukaiseksi omaa elämäni ajatellen	1	2	3	4
2.	Minua on kuunneltu ja olen saanut tietoa itseäni kiinnostavista ammattialoista ja koulutuksista	1	2	3	4
3.	Keskusteluni Kirjojen kanssa sujui hyvin	1	2	3	4
4.	Kirjojen määrä oli sopiva	1	2	3	4
5.	Olen saanut uusia tavoitteita elämäni (opiskelu, työ, yms.)	1	2	3	4
6.	Mielestäni Kävelevä Kirjasto täydentää hyvin kunnan nuorten ohjaus- ja palveluverkostoa	1	2	3	4