

T U K E V A

LOPPURAPORTTI

Nuorten neuvontapiste

TrekPoint

Ulospääsy vaikeasta vaiheesta



projektityöntekijä,
terveydenhoitaja
Annakaisa Karasti

Sisältö

Johdanto.....	3
2 TsekPoint, nuorten neuvontapiste	4
3 Pilotin toteutus	4
3.1 Pilotin aikataulu	4
3.2 Käytännön järjestelyt ja resurssit.....	4
3.3 Tiedottaminen	5
3.4 Pilotoijan saama tuki ja työhön liittyvä ohjaus	5
3.5 Yhteistyö eri toimijoiden kanssa	5
3.6 Toiminnan prosessi ja kuvaus	6
4 Asiakasprofiili.....	7
5 Yhteenveto asiakkaiden voimavaramittarivastauksista.....	8
5.1 Terveys ja elämäntavat.....	9
5.2 Arkielämä.....	10
5.3 Nuoren elinympäristö ja vapaa-aika	11
6 Palautteet yhteistyökumppaneilta ja asiakkailta.....	12
6.1 Palaute asiakkailta.....	12
6.2 Yhteistyökumppaneiden palautteet TsekPoint-toiminnasta.....	13
7 Prosessin eteneminen suunnitelman mukaan sekä mahdolliset muutokset	13
8 Esille nousseet kehittämistarpeet, muutosehdotukset	14
9 TsekPoint, nuorten neuvontapiste pilotin pohdinta ja johtopäätökset.....	14
Liitteet	16
Lähteet	16

Johdanto

Moni nuori haluaa tänäkin päivänä ”ulos vaikeasta vaiheesta”. Tämä ”vaikea vaihe” sisältää nuoren psyykkisen, fyysisen ja sosiaalisen pahoinvoinnin. Nuoren kokemana pahoinvointi on subjektiivinen olotila jossa on vain niin paha olla ettei nuori mahdollisesti pysty yksin selviämään usein jo kärjistyneestä tilanteesta. Hän voi viettää lähes koko aikansa yksin kotona, hän koee olevansa toivoton ja uskoo ettei kukaan voi auttaa.

Usein kyseessä on teini-ikäinen tai täysi-ikäinen nuori aikuinen jolla on vaikeuksia selviytyä arkielämässä. Hänellä voi olla vaikeuksia opiskelussa oppimisen ja keskittymiskyvyn kanssa ja opinnot uhkaavat keskeytyä. Hänellä voi olla vaikeuksia ammattitutkinnon hankkimisen tai työpaikan etsimisen vuoksi. Monilla nuorilla on ongelmia rahankäytön kanssa. Ei osata tai viitsitä laittaa itselle ruokaa. Osalla voi olla vaikeuksia sosiaalisten taitojen kanssa. Osalla on ongelmia asevelvollisuuden suorittamisen kanssa. Osalla taas on päihdeongelmaa ja sen mukana tuomia ongelmia. Samaan aikaan myös nuori on ratkaisevassa vaiheessa oman identiteettinsä kehittymisen suhteen. Nuori on jäänyt syrjään yhteiskunnallisesta elämästä.

Vielä peruskoulussa yläluokilla nuori on ”kontrollin” piirissä. Vanhemmat, opetushenkilöstö ja koulujen oppilashuoltotyöryhmät pystyvät vaikuttamaan ja ehkäisemään tehokkaasti nuoren syrjäytymistä. Useissa kouluissa on joustavaa perusopetusta ja nuori voi hakea jatko-opintoihin joustavalla haulla. Hyvin hoidetulla opinto-ohjauksella sekä kasvun ja kehityksen tuella on tärkeä merkitys nuoren sijoittumisessa jatko-opintoihin. Moni nuori tarvitsee tämän nivelvaiheen yli saattamista, tukea ja varmuutta. Mutta entäs sitten jos ”saattovaiheen jälkeen” jokin meneekin pieleen? Uravaliinta ei tunnukaan omalta, ihmissuhteisiin tulee ongelmia, itsenäistyminen kangertelee. Toisen asteen oppilaitoksissa panostetaan parhaalla mahdollisimmalla tavalla siihen, että nuori saisi opintonsa suoritettua ja pääsisi työelämään. Mutta kaikesta ponnistelusta huolimatta moni nuori pääsee putoamaan tuen piiristä.

Nuorisolakiin on tulossa muutos, jonka on suunniteltu astuvan voimaan 1.1.2011. Uudistetun nuorisolain tavoitteena on parantaa nuorten mahdollisuuksia saada tarvitsemansa julkiset palvelut ja tehostaa nuorille tarjottavaa varhaista tukea mm. koulutukseen ja työelämään pääsyn edistämiseksi. Laki edellyttää viranomaisten monialaisen yhteistyöverkoston (ohjaus- ja palveluverkosto) luomista jokaiseen kuntaan, etsivää nuorisotyötä ja siihen liittyvää tietojen luovuttamista (OKM, tiedote 2/2010).

Tukeva-hanke on Kaste-ohjelmaan kuuluva yhtenäinen pohjoissuomalainen lasten, nuorten ja lapsiperheiden hyvinvoinnin edistämisen hankekokonaisuus. Tukeva-hanke käynnistyi marraskuussa 2008 ja jatkuu vuoden 2010 lokakuun loppuun. Tukeva-hanke pohjautuu sosiaali- ja terveysministeriön kansalliseen terveysohjelmaan, Kaste-ohjelmaan. Hankkeessa ovat mukana Oulun seutu, Kainuun maakunta ja Oulunkaaren seutukunta. Keskeistä on lapsi- ja nuorisopoliittinen ohjelmatyö sekä hyvinvointiarviot ja seurantajärjestelmät. Oulun seudun tavoitteena on luoda uusi seudullinen toimintatapa lapsiperheiden tuen ja palveluiden tuottamiseen uusien ja kehitettävien palveluprosessien pilotoinnin kautta. Sen tavoitteena on lisätä väestön hyvinvointia ja terveyttä, parantaa palvelujen laatua ja vaikuttavuutta sekä lisätä osallisuutta ja vähentää syrjäytymistä.

Vuoden 2007 lopussa Kiimingissä oli lapsia ja nuoria 4 242 henkilöä. Ennusteen mukaan alle 19-vuotiaiden määrä kasvaisi vuoden 2011 loppuun mennessä 514 henkilöllä. Vuoteen 2020 mennessä lasten ja nuorten määrän ennakoidaan kasvavan merkittävästi (+1 247 hlöä). Pilotin käynnistyessä vuonna 2008 Kiimingissä nuorisotyöttömyys oli lisääntynyt 10,8 % verrattaessa edelliseen vuoteen. Nuorten työttömien määrä oli lokakuun 2008 lopussa 54 henkilöä, jossa on kasvua 25 henkilöä. Kuntouttavan tuen piirissä olevien nuorten määrä oli lisääntynyt.

2 TsekPoint, nuorten neuvontapiste

TsekPoint, nuorten neuvontapisteen tarkoituksena oli nuorten elämänhallinnan ja osallisuuden lisääminen. Kohderyhmänä olivat 15-21 -vuotiaat kiiminkiläiset nuoret sekä alle 29 -vuotiaat Kiimingin työpajan nuoret. He saattoivat olla opintonsa tai armeijan keskeyttäneitä nuoria, ilman opiskelu- tai työpaikkaa olevia tai jos nuoren elämä mietityttää esim. jaksamisen, päihteiden käytön tai yksinäisyyden vuoksi. He voivat olla myös nuoria, joilla on opiskelupaikka, ovat kirjoilla jossakin toisen asteen oppilaitoksessa, mutta opinnot ovat vaarassa keskeytyä. Alkuperäisen hankesuunnitelman mukaan asiakkuutta ei olisi voinut aloittaa, mikäli nuori olisi ollut toisen asteen opiskelija. TsekPointin asiakkuus perustuu vapaaehtoisuuteen.

TsekPoint, nuorten neuvontapisteen päätavoitteena on nuoren hyvinvoinnin lisääminen ja syrjäytymisen ennaltaehkäiseminen. Lisäksi tavoitteena on vaikuttavien seurantamenetelmien ja tukitoimien löytäminen ja kuvaaminen siten, että ne ovat toteutettavissa myös muissa kunnissa. Yksi tavoite on myös tuen tarpeessa olevien nuorten (ja heidän vanhempiensa) tavoittamisen tehostaminen ja monisektorisen yhteistyön selkeyttäminen ja tehostaminen.

TsekPoint, nuorten neuvontapisteen työntekijänä oli terveydenhoitaja. Hän toimii yhdessä muiden toimijoiden, esim. psykiatrisen sairaanhoitajan, psykologin, sosiaalityöntekijän, nuorisotyöntekijän kanssa. Nuorten neuvontapiste palvelee myös työpajalla työskenteleviä nuoria järjestämällä heille terveystarkastuksen ja tarvittavan ohjauksen jatkotutkimuksiin ja -hoitoon. Toimipaikka sijaitsee Kiimingin lukiolla, kunnallisten palvelujen läheisyydessä.

Työn sisältö perustui nuoren tarpeista lähtevään keskusteluun, hänen elämäntapojensa ja arjenhallinnan kartoittamiseen, haitallisten elämäntapojen korjaamiseen sekä nuoren oman elämäntilanteen hahmottamisen tukemiseen.

3 Pilotin toteutus

3.1 Pilotin aikataulu

Tammikuu 2010: pilotin valmistelua (markkinointisuunnitelma, lomakkeet, tilastointi, materiaalihankinnat, esittelymateriaalit)

Helmikuu 2010: Pilotti käynnistyi 1.2.2010. Toimintasuunnitelman mukaisesti pilottia ei voitu aloittaa valtakunnallisen pandemiarokotusten vuoksi. Asiakastyötä, markkinointia ja pilotin esittelyä. Laskutus alkuvuodelta.

Maaliskuu-toukokuu 2010: Asiakastyötä, markkinointia ja pilotin esittelyä. Toukokuussa pilotin päättäminen.

Kesäkuu 2010: pilotoinnin raportointi, loppulaskutus ja jatkokehittely

3.2 Käytännön järjestelyt ja resurssit

Pilotin budjettiin oli varattu 27 961,50€, eli 36 hlötyöviikkoa josta osa kului työparin palkkakustannuksiin. Liitteellä 1. on esitetty pilottiin varatun määrärahan toteuma. Terveydenhoitajan käytettävä

työaika hankkeelle oli 73% viikkotyöajasta. Pilottityöhön irrotetulle terveydenhoitajalle saatiin sijainen hankkeen ajaksi. Työtilat pilotointiin järjestyivät lukiolta terveydenhuollon tiloista. Välineistö oli valmiina.

3.3 Tiedottaminen

Pilottia varten projektityöntekijänä toiminut terveydenhoitaja laati markkinointisuunnitelman (liite 2). Suunnitelman mukaisesti TsekPointin toiminnasta tiedotettiin mm. paikallislehti Rantapohjassa (liite 3), kunnan omilla verkkosivuilla (liite 4) ja erillisissä esittelytilaisuuksissa. TsekPoint – toiminnalle teetettiin julisteet ja esitteet (liite 5) sekä muuta oheismateriaalia.

3.4 Pilotoijan saama tuki ja työhön liittyvä ohjaus

Pilotin suunnittelu- ja valmisteluvaiheessa vuonna 2009 mukana ollut toinen terveydenhoitaja siirtyi toisiin tehtäviin ja hänen tilalleen siirtynyt terveydenhoitaja aloitti hankkeeseen ja pilotointiin perehtymisen heti vuoden 2010 alussa. Terveydenhoitaja sai Tukeva- hankkeen projektipäälliköltä tukea ja kannustusta pilotointiprosessin aikana. Kunnan oma pilotin työrukkanen kokoontui kaksi kertaa ja ohjausryhmä kolme kertaa pilotin aikana. Terveydenhoitaja osallistui hankkeen vastuuhenkilön roolissa Tukeva-hankkeen vastuuhenkilökokouksiin, joista sai myös arvokasta tietoa.

3.5 Yhteistyö eri toimijoiden kanssa

Yhteistyökumppaneina toimivat Kiimingin kunnassa sosiaali-, terveys- ja nuorisotoimi, työpaja, Oulun seudun ammattioppilaitoksen Haukiputaan yksikkö, TE-keskus ja puolustusvoimat yhdessä Time out! Aikalisä-hankkeen kanssa. Tietosuojaongelmien välttämiseksi eri toimijoiden väliseen tiedonsiirtoon kysyttiin asiakkaalta lupa erillisellä lomakkeella (liite 6.).

Käytännössä asiakkuudet tulivat sosiaalitoimiston ja työpajan kautta. Sosiaalitoimiston kautta tulevat asiakkaat olivat aloittamassa kuntouttavan työtoiminnan jaksoa ja samassa yhteydessä heille tehtiin hyvinvointiarvio samoin kuin työpajan kautta tuleville asiakkaille.

Hyvinvointiarvion jälkeen suurin osa asiakkaista ohjattiin mielenterveyspalvelujen piiriin. Oulun seudun ammattioppilaitoksen Haukiputaan yksikön kanssa yhteistyötä tehtiin oppilaista nousevien huolten pohjalta. Kaksi kertaa kokoonnuttiin Haukiputaan ammattikoululla opiskelijahuoltotyöryhmään, jossa kuultiin mahdollisia huolia opiskelijoista. Oulun seudun TE-toimiston kanssa sovittiin yhteistyöstä loppukevästä. Kun TE-toimistossa nousi huoli nuoresta, heillä oli mahdollisuus lähettää nuori TsekPoint-tuen piiriin ja TsekPoint koettiin täydentävänä palveluna. Terveystoimen kanssa tehty yhteistyö näkyi työttömien terveystarkastuksina. Terveysneuvontaan saapuvat asiakkaat tulivat sosiaalitoimiston kautta. TsekPointissa terveystarkastus tehtiin alle 29-vuotiaille nuorille ja nuorille aikuisille. Konkreettista yhteistyötä nuorisotoimen kanssa ei tehty.

Time out! Aikalisä! Elämä raiteilleen on kuntien, puolustusvoimien ja työ- ja elinkeinoministeriön yhteistyömalli, joka mahdollistaa aktiivisen tuen tarjoamisen nuorille miehille kutsunnoissa ja palveluksen keskeytyessä. Toimintamalli on kehitetty vuosina 2004-2005 Helsingin ja Vantaan kaupunkien, puolustusvoimien, työministeriön ja Stakesin yhteisessä Time out! Aikalisä! Elämä raiteilleen -hankkeessa (www.stakes.fi/timeout/). Toimintamalli on otettu käyttöön lähes 120 kunnassa pääkaupunkiseudulla, Pirkanmaalla, Satakunnassa, Kanta-Hämeessä, Etelä-, Keski- ja Pohjois-Pohjanmaalla, Kainuussa, Etelä-Savossa, Pohjois-Savossa, Etelä-Karjalassa, Pohjois-Karjalassa,

Kymenlaaksossa ja Lapissa. Time out! Aikalisä-hankkeen edustajan kanssa sovittiin yhteistyöstä ja jatkokoulutuksesta huhtikuun lopulla.

Time out! Aikalisä! Elämä raiteilleen -toimintamalli

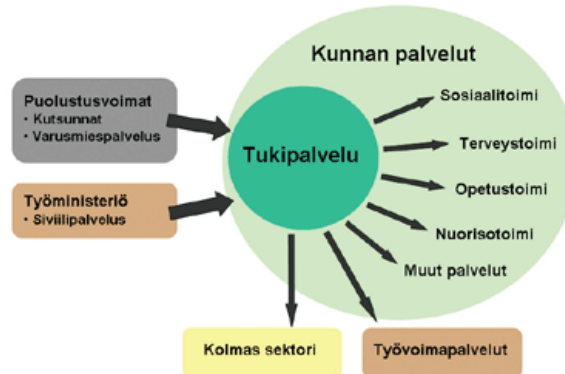

(THL, Julkaistu 12.4.2006, Päivitetty 31.5.2010)

3.6 Toiminnan prosessi ja kuvaus

Pilotoitava toimintamalli suunniteltiin monitoimijaisessa työryhmässä, jossa oli toimijoita sosiaali- ja terveydenhuollosta, työpajalta, nuoriso- ja opetustoimesta. Pilotoitavan prosessin mallinnus on liitteellä 7. TsekPoint prosessin eteneminen on kuvattu kuviossa 1.



Kuvio 1. TsekPoint prosessin eteneminen.

TsekPoint, nuorten neuvontapisteen asiakkaat tulivat sosiaalitoimiston, työpajan, TE-toimiston ja oppilaitosten kautta (kuvio 2.). Osa asiakkaista varasi itse ajan, osa tuli sosiaalityöntekijän lähettämänä terveystarkastukseen kuntouttavan työtoiminnan tai tukityöllistymisen vuoksi.

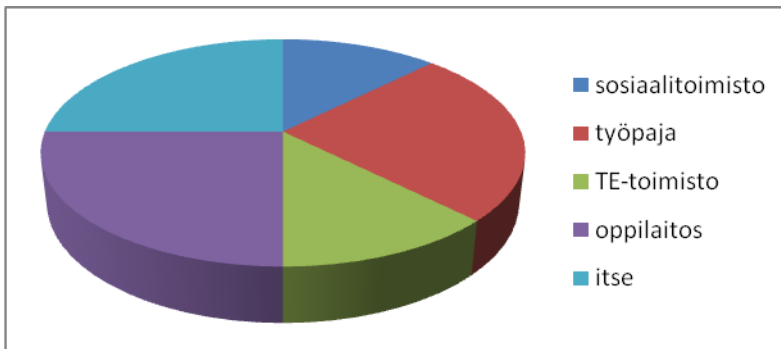

Kuvio 2. Lähettävä taho

Kun nuori ohjautui hakemaan apua ja tukea TsekPointiin, hänelle varattiin riittävästi aikaa ensimmäiselle käynnille. Terveystarkastuksen ja hyvinvointiarvion avulla kartoitettiin nuoren avun ja tuen tarve. Hyvinvointiarvion tekemisessä käytettiin apuna Voimavaramittaria (liite 8), jolla kartoitettiin nuoren kokemaa senhetkistä terveydellistä tilaa ja elämäntapoja, arkielämän taitoja, sosiaalisia taitoja ja vapaa-ajanviettoa. Voimavaramittarin tuottama arvio nuoren hyvinvoinnin tilasta tulostettiin nuorelle mukaan. Tuloste on graafinen esitys josta näkyy havainnollisesti asiat, jotka nuorella on hallinnassa ja asiat joissa hänellä on vielä parannettavaa. Mittari on kehitetty Tuovi Hakulisen ja Marjaana Pelkosen (2002) suunnitteleman ”vauvaperheen arjen voimavarat” -lomakkeen pohjalta (lastenneuvolaopas 2004) ja Kiimingin työpajalla kehitetystä mittarista.

Terveystarkastuksen ja hyvinvointiarvion pohjalta terveydenhoitaja ja nuori keskustelivat ja nuori sai itse ehdottaa tavoitteitaan elämäntilanteensa parantamiseksi. Nuorelle laadittiin yhdessä hyvinvointisuunnitelma (liite 9.) ja mietittiin keiden kanssa päädytään yhteistyöhön. Mahdollisissa elämäntapamuutoksissa nuorta motivoitiin ja kannustettiin jatkamaan elämäntapojensa muokkaamista terveellisempään suuntaan. Nuori ohjattiin ja tarvittaessa saateltiin ”kädestä pitäen” tarvitsemansa tuen piiriin. Kun nuori koki, ettei tukea enää, tarvitse, hänen kanssaan käytiin palaute- ja arviointikeskustelu. Prosessiin kuului, että nuoreen otettiin myöhemmin yhteyttä nuoren sen hetkisen elämäntilanteen tarkistamiseksi. Nuori saattoi tarvittaessa palata takaisin TsekPointin tuen piiriin. Kaikki tapaamiset ja puhelut kirjattiin sosiaali- ja terveystoimen asiakastietojärjestelmään.

4 Asiakasprofiili

Pilotointiaikana asiakkaita TsekPoint nuorten neuvontapisteessä oli kahdeksan ja näiden lisäksi viisi kuntouttavaan työtoiminnan aloittavaa nuorta. Osalla nuorista asiakkuus TsekPointissa jatkuu vielä syksyille 2010. Kaksi asiakkuutta päättyi jo pilotoinnin aikana.

TsekPointin asiakkaat olivat alle 26-vuotiaita ja kaksi asiakasta oli alle 18-vuotiaita. Asiakkaiden ikä- ja sukupuolijakauma on esitetty kuviossa 3. Alaikäisten asiakkaiden vanhemmat olivat mukana nuoren tukemisessa. Näistä nuorista toinen opiskeli ammatillisessa oppilaitoksessa ja toinen luki-ossa. Täysi-ikäisiä asiakkaita yhdisti työttömyys ja huoli tulevaisuudestaan. Yhtä lukuun ottamatta kaikilla oli jonkinlainen ammatillinen koulutus. Yhdelle asiakkaista ei tehty hyvinvointiarviota ja yh-

den nuoren kohdalla asiakkuus ei alkanut nuoren kieltäytyttyä. TsekPoint-käyntejä oli tilastoitu Efficalle 24 käyntiä.

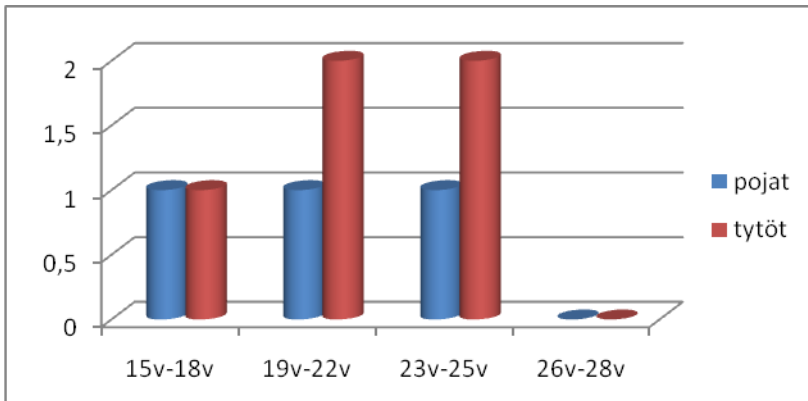

Kuvio 3. TsekPoint –asiakkaiden ikä- ja sukupuolijakauma

5 Yhteenveto asiakkaiden voimavaramittarivastauksista

Nuoren voimavaramittarin alussa olevilla ”ilmepalleroilla” kartoitettiin vastaushetken olotilaa, mikä on esitetty kuviossa 4.

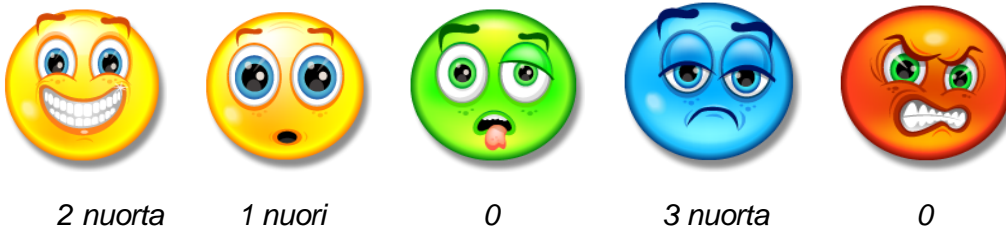

Kuvio 4. Nuoren vastaushetkellä koettu olotila

5.1 Terveys ja elämäntavat

Kuviossa 5. on esitetty, millaisina TsekPoint asiakkaat kuvaavat terveyttään ja elämäntapojaan. Puolet nuorista koki olevansa terveitä tai melko terveitä ja puolet koki terveydentilansa olevan melko huono. Reilu puolet nuorista oli normaalisti positiivisia tai melko positiivisia loput alavireisiä. Kahdella nuorella oli jokin pitkäaikaissairaus (astma, allergia, masennus, c-hepatiitti). Suurimmalla osalla nuorista oli epäterveelliset ruokailutottumukset ja he nukkuivat liian vähän. Puolet nuorista koki, että heidän fyysinen kuntonsa oli hyvä ja heillä oli liikunnalliset elämäntavat. Liikuntaharrastus oli pääsääntöisesti lenkkeilyä. Kaikki nuoret pitivät hygieniastaan ja siisteydestään hyvää tai melko hyvää huolta. Kolme nuorta käytti alkoholia, yksi harvemmin, kaksi ei lainkaan. Yksi oli kokeillut huumeita, kaksi ei lainkaan, ja loput kaksi käyttivät huumeita säännöllisemmin. Tupakointi oli päivittäistä puolella nuorista. Yhdellä nuorella oli jonkinlaista huolta perheenjäsenen päihteidenkäytöstä.

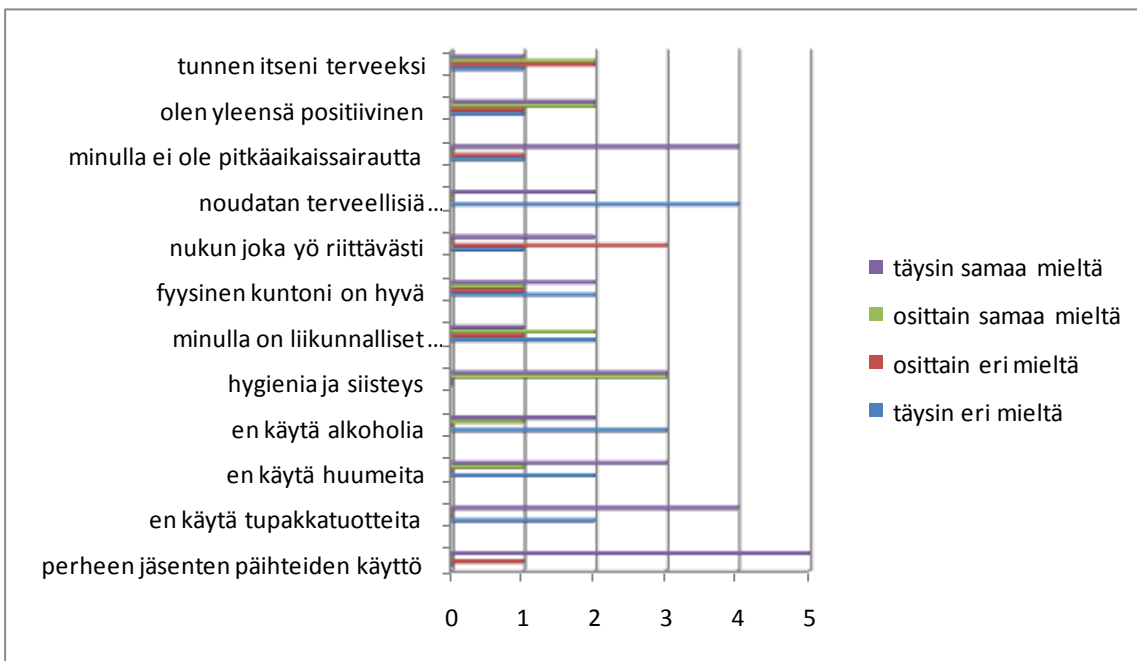

Kuvio 5. TsekPoint –asiakkaiden terveys ja elämäntavat

5.2 Arkielämä

Arkielämän sujumista kuvataan kuviossa 6. Suurin osa nuorista koki pystyvänsä toimimaan arjessa melko itsenäisesti, yksi kykeni toimimaan täysin itsenäisesti. Puolet nuorista koki olevansa täysin rehellisiä, puolet melko rehellisiä. Täysin realistisesti kykeni toimimaan puolet vastaajista, puolet melko realistisesti. Puolet nuorista koki, että sosiaalinen kanssakäyminen sujuu hyvin, puolelle oli jonkinasteisia ongelmia sosiaalisen kanssakäymisen suhteen (ujous, jännittäminen, miettii mitä toiset ajattelevat, totaalista vuorovaikutusongelmaa). Yksi nuori vastasi, että hänellä oli jonkin verran ongelmia ristiriitojen ratkaisemisessa, suurin osa koki, ettei heillä ole suurempia ongelmia ristiriitojen ratkaisemisessa. Suurin osa vastaajista pystyi noudattamaan hyvin tai melko hyvin järjestyssääntöjä, yksi vastaaja koki ettei kovin hyvin ole pystynyt noudattamaan järjestyssääntöjä. Puolet vastaajista pystyi hyvin tai melko hyvin suunnittelemaan tulevaisuuttaan, loput melko huonosti tai huonosti. Osa eli elämänsä ”päivä kerrallaan” – tyyliin. Suurimmalla osalla nuorista oli vaikeaa tai melko vaikeaa asettaa itselleen uusia tavoitteita. Puolella nuorista oli jonkinlaisia vaikeuksia ratkaista henkilökohtaisia ongelmatilanteitaan. Suurin osa tunnisti itsessään joitakin vahvuuksia.

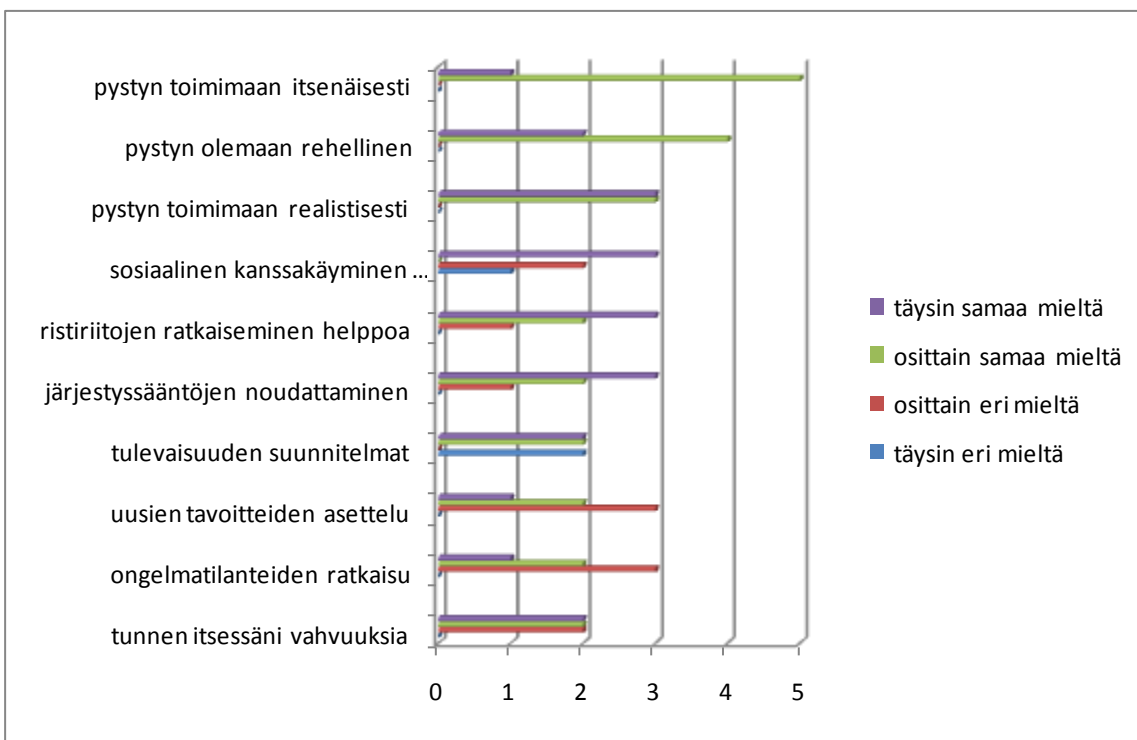

Kuvio 6. TsekPoint-asiakkaiden arkielämä

5.3 Nuoren elinympäristö ja vapaa-aika

Kuviossa 7 kuvataan nuoren elinympäristöön ja vapaa-aikaan liittyviä asioita. Suurimmalla osalla vastanneista nuorista arkielämä perheen kanssa sujui hyvin tai melko hyvin ja kaikilla vastaajista toiminta kavereiden kanssa sujui hyvin tai melko hyvin. Kaikki nuoret yhtä vastaajaa lukuun ottamatta pystyi hyvin tai melko hyvin elämään täysin normaalia elämään kotiolojen puolesta. Kahdella nuorella oli jokin säännöllinen harrastus, esim. leipominen, piirtäminen ja liikunta. Suurin osa käytti tietokonetta asiallisesti, osa pelaili tietokonepelejä ja oli Irc-galleriassa suositusaikoja pidempiä aikoja. Yhdellä nuorella tietokoneella pelaaminen ei ollut kovin hallittua pitkien peliaikojen vuoksi ja yhdellä nuorella oli jonkinlaista huolta perheenjäsenen netti tai peliriippuvuudesta. Kahdella nuorella oli säännöllinen tai melko säännöllinen vuorokausirytmä, suurimmalla osalla nuoria oli jonkinlaisia ongelmia vuorokausirytmän säilyttämisessä.

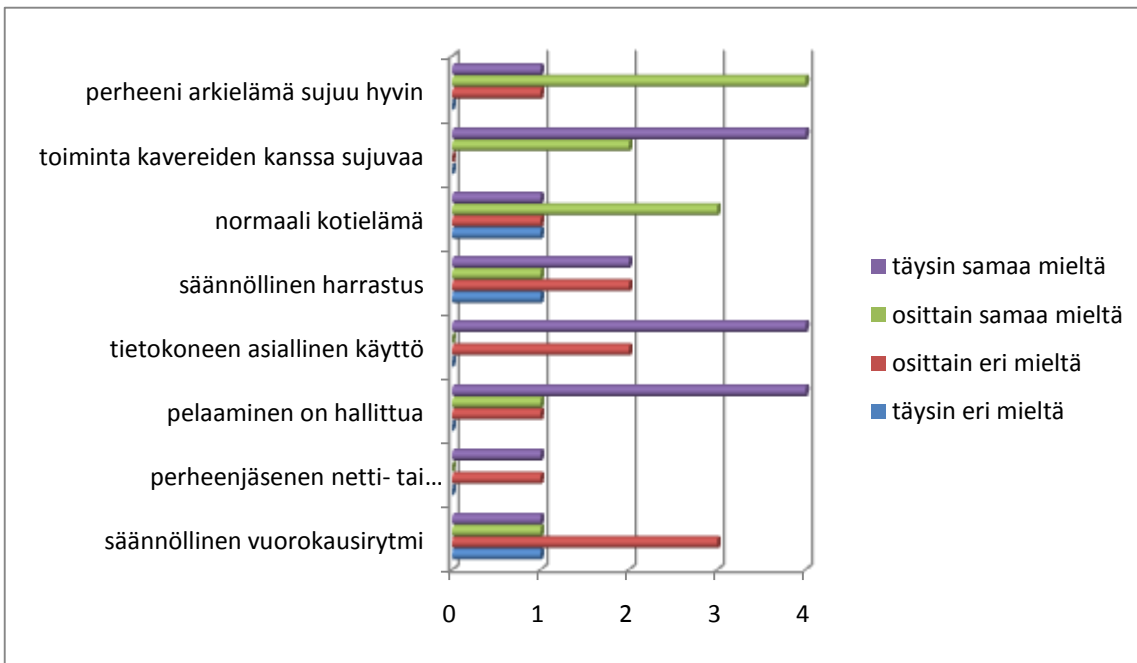

Kuvio 7. TsekPoint nuorten elinympäristö ja vapaa-aika

6 Palautteet yhteistyökumppaneilta ja asiakkailta

6.1 Palaute asiakkailta

Asiakkailta pyydettiin palaute lomakkeella (liite 10.) palaute- ja arviointikeskustelun yhteydessä. Asiakkaista viisi täytti palautelomakkeen. Osalla asiakkuus jatkuu pilotin päätyttyä eikä kaikkia asiakkaita tavoitettu palautteen saamiseksi. Asiakkaiden antama palaute on kuvattu kuviolla 8.

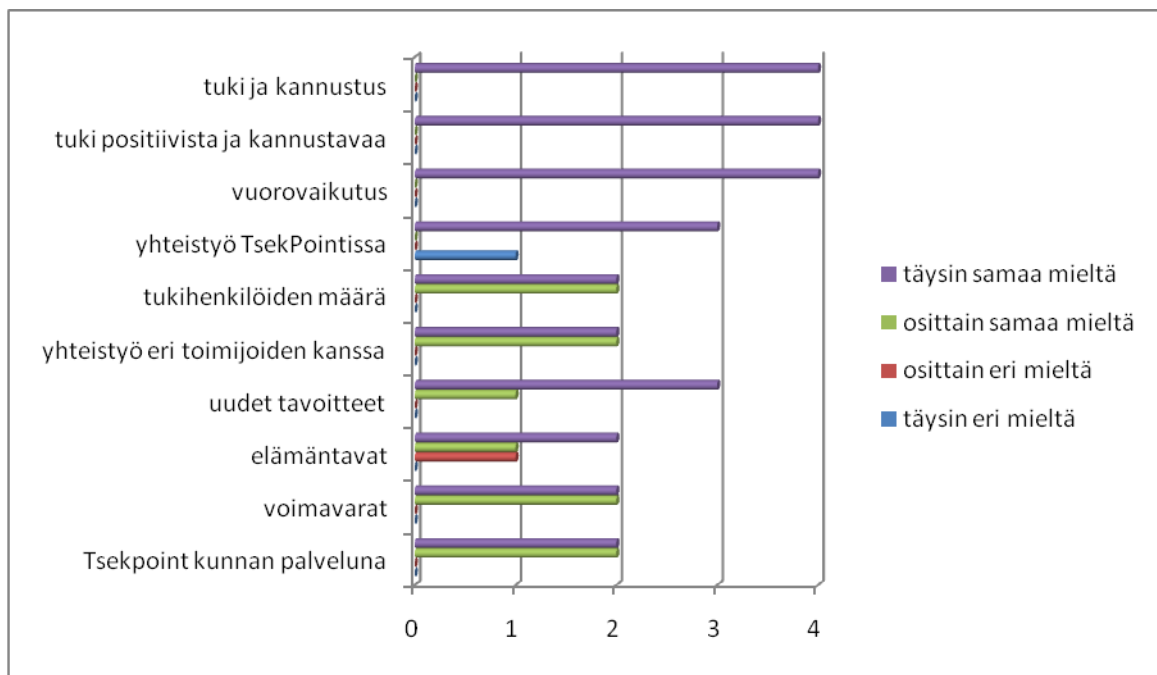

Kuvio 8. Nuorten palaute TsekPoint toiminnasta

Kaikki palautekyselyyn vastanneet nuoret kokivat, että olivat saaneet riittävästi tukea ja kannustusta. He kokivat toiminnan positiiviseksi ja tarkoituksenmukaiseksi omaa elämäänsä ajatellen. Kaikki vastaajat kokivat, että heitä oli kuunneltu ja he olivat saaneet kertoa mieltä painavista ajatuksistaan. Yksi nuorista koki, ettei yhteistyö kaikkien henkilöiden kanssa sujunut toivotulla tavalla. Vastaajista kolme oli täysin samaa mieltä siitä että tukihenkilöiden määrä oli sopiva. Kaksi oli osittain samaa mieltä. Yhteistyö eri toimijoiden kesken sujui kahden nuoren mielestä hyvin, kolme oli osittain samaa mieltä.

” Aina on jäänyt hyvä ja ”voimakas” olo käynnin jälkeen”

Vastaajat eivät välttämättä ymmärtäneet kysymyksen tarkoittavan työntekijöiden välistä yhteistyötä. Nuorista neljä oli saanut elämäänsä uusia tavoitteita. Yksi vastaaja oli osittain samaa mieltä väittämän kanssa. Kolme nuorta oli pystynyt parantamaan elämäntapojaan, yksi oli osittain samaa mieltä ja yksi osittain eri mieltä.

” aloin käydä salilla ja syömään 4 tunnin välein”

Vastaajista kaksi koki voimavarojensa lisääntyneen ja koki itsensä vahvemmasi ihmiseksi, kolme oli osittain samaa mieltä. Kysyttäessä täydentääkö TsekPoint-toiminta hyvin kunnan ohjaus- ja palveluverkostoa, kolme vastaajaa oli samaa mieltä ja kaksi osittain samaa mieltä.

”nyt on enemmän virtaa, vaikka välillä kompastuu”

6.2 Yhteistyökumppaneiden palautteet TsekPoint-toiminnasta

Yhteistyökumppaneiden palautteet kerättiin sähköpostin välityksellä. Heille ei laadittu erillistä palautelomaketta vaan heille annettiin mahdollisuus kertoa vapaasti yhteistyökokemuksistaan ja siitä mitä he ajattelevat nuorten neuvontapiste TsekPointin soveltuvan kunnan palvelukokonaisuuteen.

Nuorten neuvontapiste TsekPoint koettiin tarpeelliseksi ja täydentäväksi palveluksi sekä tärkeäksi yhteistyökumppaniksi. Palautteissa tuli esille miten toiminnan avulla nuori saa avun ja tuen nopeasti ja selkeyttää nuoren elämäntilannetta.

”Asiakkaan ohjaututtua TsekPointiin, työntekijä on rivakasti tarttunut hänen tilanteeseensa, kartoittanut laajemmin elämäntilanteen ja mahdolliset ongelmat.”

”Olen kokenut asiakastyön kautta tsekpoint- toiminnan selkeyttävän nuoren tilannetta ja antavan nuorelle lisätukea ja turvaa haastavassa elämän tilanteessa. Yhteistyö ja yhteydenpito on minun näkökulmastani sujuvat erittäin hyvin.”

Moni yhteistyökumppani koki toiminnan helpottavan myös omaa työtään jollakin tavalla. Yhteistyö TsekPointin kanssa koettiin hyväksi ja mutkattomaksi. Huolenaiheiksi nousivat resurssien riittävyys ja kuormitus palvelutarjonnassa sekä pelko sektorien välisestä päällekkäisestä työskentelystä. Yhteistyökumppanit toivovat, että jatkossakin voisivat tehdä yhteistyötä Nuorten neuvontapiste TsekPointin kanssa ja toiminta vakiintuisi kuntaan yhdeksi osaksi nuorten palvelujärjestelmää.

7 Prosessin eteneminen suunnitelman mukaan sekä mahdolliset muutokset

Tukeva hankealoitteen mukaan toiminnan suunnittelu aloitettiin helmi-maaliskuussa 2009. Pilotoitavan prosessin mallintaminen aloitettiin myöhässä suunnitellusta aikataulusta. Tämän ja kunnassa tapahtuneiden henkilövaihdosten vuoksi pilottivaihe käynnistyi vuoden alussa.

Pilotti eteni kohtalaisen hyvin suunnitelmien mukaisesti. Alun perin TsekPointissa toimijoiksi oli suunniteltu terveydenhoitajan ja erityisnuorisotyöntekijän muodostamaa työparia. Nuorisotoimi ei kuitenkaan pystynyt antamaan suunniteltua työpanosta pilottiin, joten terveydenhoitaja vastasi pilottista. Hänellä toimi kuitenkin työparina eri toimialojen työntekijöitä. Työparin valintaan vaikutti nuoren hyvinvointiarvion pohjalta noussut tuen tarve.

Alkuperäisen suunnitelman mukaan yhdeksi asiakaskriteeriksi määriteltiin se, että ”asiakkuus ei ala jos nuori on koulu- tai opiskeluterveydenhuollon piirissä”. Koska pilotin tarkoituksena oli ehkäistä

nuorten syrjäytymistä, eräs tärkeimmistä kohteista juuri ne opiskelijat, joiden opinnot olivat vaarassa keskeytyä (toisella asteella opiskelevat nuoret).

8 Esille nousseet kehittämistarpeet, muutosehdotukset

Toimintaa voisi jatkossa kehittää laajentamalla kohderyhmää murrosikäisiin 12-14 -vuotiaisiin nuoriin. Ajatus ja tarve kohderyhmän laajentamiselle pohjautuu lapsen ja nuoren kasvun ja kehityksen sekä vanhemmuuden tukemiseen. Tämän päivän yhteiskunnallisten muutokset, globaali levottomuus, median ”villiintyminen” ja lasten ja nuorten turvattomuuden lisääntyminen tuovat esiin tarpeen puuttua varhaisemmin ja tehokkaammin vanhemmuuden tukemiseen ja lasten ja nuorten kasvuolojen eheyttämiseen ja turvallisuuden lisäämiseen. Toiminta voisi säästää resursseja mm. kouluterveydenhuollosta ja lastensuojelusta. Toiminta voisi vähentää mahdollisesti myös lasten sijoittumisia kodin ulkopuolisiin laitoksiin ja toisi vanhemmille voimavaroja vanhemmuuteen ja mahdollisesti myös parisuhteeseen.

Tarpeellista olisi perehdyttää kunnasta muutaman terveydenhoitajan toimimaan TsekPointissa ettei toiminta olisi vain yhden terveydenhoitajan harteilla. Lisäksi olisi varmistettava, nuorisoverkoston kartoittamisen avulla, ettei kunnassa tehdä päällekkäistä työtä ja näin tuhjata resursseja.

TsekPoint-palautelomaketta ja voimavaramittarin sisältöjä tulisi vielä hioa ja parantaa. Markkinointia voisi levittää kunnan kotisivujen lisäksi myös muualle nettiin ja linkittäytyä sivuille, joissa nuoret asioivat.

9 TsekPoint, nuorten neuvontapiste pilotin pohdinta ja johtopäätökset

TsekPoint nuorten neuvontapisteen pilottivaihe näyttäytyi ”tähdenlentina” korkealla taivaalla ja osoittautuikin lopulta ”maata kiertäväksi komeetaksi joka löysi oman kiertoratansa”. Näin proosallisesti voisin pilotoijana aloittaa raportin pohdintavaiheen. Pilottia oli ilo tehdä, positiivista palautetta tuli paljon niin yhteistyötahoilta, asiakkailta kuin omalta työyhteisöltänikin ja se kannusti jatkamaan. Yhteistyötahot kokivat palvelumuodon tarpeellisenä ”työkaluna” ja TsekPointin paikkana johon voisi ottaa yhteyttä jos huoli herää nuoresta eivätkä omat resurssit riitä siinä määrin tukemaan nuorta kuin itse toivoisi.

Toiminta herätti myös luottamuksen siihen, että nuoresta pidetään huolta ja joku hoitaa nuoren asioita ja ohjaa elämässään parempaan suuntaan. Itse koin, että osalla nuorista oli helpompi lähestyä minua heidän ”vanhana terkkarina”, tuttuna yläkoulun ajoilta.

Pilotointivaiheessa nuoren oli helppo saada nopeasti aika vastaanotolle ja yhteistyötahoilta sai pikaisesti varattua ajan nuoren siirtyessä yksilöllisen tuen piiriin. Nuoret kokivat että joku kuuntelee aidosti ja saa purkaa kaikki päällimmäiset huolensa jollekin aikuiselle joka auttaa ja johon voi luottaa.

TsekPoint nuorten neuvontapisteelle löytyi oivallinen toimintapaikka Kiimingin lukion terveydenhuollon tiloista, jonne nuorella on helppo tulla ja helppo osata. Ainoa puute tiloissa oli se puoli, etteivät työterveyshuollolliset turvallisuuskriteerit täytyneet pakoreitin osalta eikä terveydenhoitajalla ole lähistössään muita ihmisiä sen varalta jos asiakas on uhkaava tai vaarallinen.

Pilottivaiheen loppuessa toiminnan piiriin jäi vielä muutama nuori, joiden kanssa yhteistyö jatkuu myös syksyllä. Osalla nuorista tuki jatkuu kunnan muiden palvelutahojen piirissä, osan kanssa so-

vittiin, että kysellään kuulumisia kesän jälkeen ja arvioidaan tuen tarvetta uudelleen, osa yrittää ”livahtaa” tuen piiristä ja heidän kanssaan edetään ”salsan askelin”. Näiden ”jappasijoiden”, joilla on runsastakin päihteiden väärinkäyttöä mietityttää se, että voiko heidän elämäntilanteelleen ulkopuolinen taho vaikuttaa mitenkään? Onko nuori ”käynyt vielä niin syvällä”, että olisi aidosti motivoitunut muutamaamaan elämäänsä? Koska itsehän se elämänmuutos on jokaisen tehtävä jos sitä oikeasti haluaa.

Työni pilotissa oli aikalailta yksin puurtamista ja pohtimista miten toiminnasta saada mahdollisimman hyvä ja kompakti paketti omaan kuntaan täydentämään nuorten palvelukokonaisuutta ja miten sen voisi juurruttaa myös muihin kuntiin, jos joku tästä toiminnasta olisi niin kiinnostunut että haluaisi täydentää kuntansa palvelumahdollisuuksia. Rauhassa sain työstää ja takoa ”Sampoani” ja hädän tullen sain aina apua minua viisaammilta ja kokeneemmilta. Koin, että sain riittävästi apua ja tukea esimiestaholta, työrukkaselta ja ohjausryhmältä.

Mitä pilotin juurruttamiseen tulee, on toimintamalli hyvin mallinnettavissa myös muihin kuntiin ja kaupunkeihinkin. Kaupunkien osalta näkemykseni mukaan työmenetelmä voisi toimia omana toimintanaan eri kaupunginosissa.

Työ TsekPointissa on kohtalaisen vaativaa, tietenkin huomioiden jokaisen työntekijän henkilökohtaiset resurssit. Optimaalisinta olisi jos työtä tehtäisiin terveydenhoitaja-erityisnuorisotyöntekijä työparina. Terveydenhoitaja voisi mielellään olla opiskeluterveydenhuoltoa tekevä. Työntekijällä olisi hyvä olla kokemusta nuorten kanssa työskentelystä, avointa suhtautumista nuoren asioihin ja nuoren kokonaisvaltaista ymmärtämistä. Tieto ja taito mielenterveystyöstä, nuoren päihteidenkäytöstä, sosiaalipoliittisista asioista ja kunnan palvelukentästä kokonaisuudessaan on yksi tärkeä työn edellytys. Mielestäni yksi tärkeimmistä puolista on huolehtia työntekijän jaksamisesta vaativassa asiakastyössä. Keinona tähän on työparityöskentely, työnohjaus ja säännölliset kehityskeskustelut esimiehen kanssa.

Tavoitteena olisi, että TsekPoint, nuorten neuvontapiste jatkaisi toimintaansa pilotin jälkeenkin kunnan yhtenä palvelumuotona. TsekPoint olisi osa nuorten ohjaus- ja palveluverkostoa jossa toimivat nuorisotoimi, opetustoimi, sosiaali- ja terveystoimi, työpaja, TE-toimisto, poliisi, puolustusvoimat ja Kiimingin seurakunta. TsekPoint sai yhteistökumppanin Time out! Aikalisä-toiminnasta, joka toimintamallina sopii hyvin TsekPointin kumppaniksi. Pilotin jälkeen tarkoituksena on työstää eri yhteistyötahoille toimintaa esittelevä diasarja ja kunnan nettisivuille päivitetään uudet tiedot. Toimintaa olisi tarkoitus arvioida vuosittain toimintakertomuksen muodossa ja antaa näin tiedoksi kunnan johtaville virkamiehille ja kunnan päättäjille.

Litteet

- liite 1. Kiimingin kunnan laskutuksen toteuma TUKEVA-hankkeessa
- liite 2. markkinointisuunnitelma
- liite 3. paikallislehti Rantapohja
- liite 4. kunnan omat verkkosivut
- liite 5. esitteet
- liite 6. lupa tiedon siirtoon – kaavake
- liite 7. mallinnus
- liite 8. voimavaramittari
- liite 9. hyvinvointisuunnitelma
- liite 10. nuorten palautelomake

Lähteet

Tukeva-hanke, nuorten hyvinvointineuvola, Hannula 2009

OKM, tiedote 2/2010

Lastenneuvola opas 2004

www.stakes.fi/timeout/



*Tulevaisuus ei ole jokin paikka,
johon olemme menossa,
vaan paikka, jonka me luomme.
Polkuja tulevaisuuteen ei löydetä,
vaan ne tehdään.*

-John Schaar

LIITE 1

TUKEVA kuntien laskutuksen seuranta

Kiiminki

Vastuuhenkilötyö	
(max 9324,00)	
Laskun päiväys ja numero	summa
8.10.2009, 109/90996	2247,00
31.12.2009, 109/91260	168,00
18.3.2010, 109/10204	997,50
16.7.2010, 109/10663	1029,00
29.9.2010, 109/10832(nuoret)	651,00
Yhteensä:	5092,50

Monitoimijainen työryhmätyöskentely	
(ei kuntakohtaista ylärajaa)	
Laskun päiväys ja numero	summa
8.10.2009, 109/90996	246,75
8.10.2009, 109/90997	1520,58
31.12.2009, 109/91260	-130,73
Yhteensä:	1636,60

Mallinnus 1. vaihe	
(max 2016,00)	
Laskun päiväys ja numero	summa
Yhteensä:	0,00

Mallintaminen (process guide)	
(todellisten palkkakulujen mukaan, vain mallintajat)	
Laskun päiväys ja numero	summa
Yhteensä:	0,00

Mallinnus 2. vaihe	
(max 1680,00 per pilotti)	
Laskun päiväys ja numero	summa
8.10.2009, 109/90997	156,24
31.12.2009, 109/91260 TsekPoint	714,00
31.12.2009, 109/91260 Oulunsalon pienten pilotti	483,00
Yhteensä:	1353,24

Pilotointi:	
<i>Osallistuu Oulunsalon pienten pilottiin (6928,88)</i>	
Laskun päiväys ja numero	summa
16.7.2010, 109/10663	3937,50
29.9.2010, 109/10832	157,50
Yhteensä:	4095,00

*Nuorten neuvolaan ohjautuvien tukipolut 13-18/21 v.
(27 961,50)*

Laskun päiväys ja numero	summa
18.3.2010, 109/10204	4094,58
16.7.2010, 109/10663	10208,20
29.9.2010, 109/10832	651,00
Yhteensä:	14953,78

Työtunneista laskutettu yhteensä:

27131,12

Messujärjestelyt

Annakaisa Karasti, 11.10.2010, 109/10951	4536,00
Yhteensä:	4536,00

TUKEVA koulutuksiin osallistumisesta ja matkakulut

(erikseen sovitut kustannukset)

Laskun päiväys ja numero, koulutuksen nimi	summa
12.10.2009, 109/91001	18,95
8.10.2009, 109/90996 (seud. vastuuhlökokoukset)	91,10
8.10.2009, 109/90997	49,50
8.10.2009, 109/90998	199,20
16.7.2010, 109/10663	91,40
Yhteensä:	450,15

Kunta laskuttanut yhteensä:

32117,27



NUORTEN NEUVONTAPISTE

Markkinointisuunnitelma

KOHDERYHMÄ	MENETELMÄ	AJANKOHTA	MUUTA HUOMIOITAVAA
Kohderyhmä 15-21v nuori Vanhemmat Kuntalaiset	<ul style="list-style-type: none"> kunnan nettisivut Facebook Irc-galleria lehtijuttu, Rantapohja käyntikortit juliste T-paita kuntatiedote lehtijuttu, Rantapohja 	1.2. vk 3-4 vk 3-4 19.1. 1.2. 20.1. 27.1. 25.2., 22.4. 4/10 -> 9/10	ei toteudu hinnan vuoksi ei ole mahdollista mainostaa alustava esittely mitä kuuluu hankkeelle, miten jatkossa, ajankohta siirretään koulujen alkuun
Nuorisotoimi	<ul style="list-style-type: none"> nuorisoseminaari nuorten tapahtumat nuorisotoimen edustaja 	4/10 -> 10/10 ? 3.2.	yhteistyötahojen järjestämä ei toteutunut
Opetustoimi	<ul style="list-style-type: none"> yläkoulujen ja lukion ohryhmät <ul style="list-style-type: none"> - Laivakankaan koulu - Jokirannan koulu - lukio 	16.2. 16.2. 24.2.	
Sosiaali- ja terveystoimi	<ul style="list-style-type: none"> tk-työkokous hyvinvointilautakunta sosiaalitoimiston edustaja 	25.3. 26.1. 19.2.	
Työpaja	<ul style="list-style-type: none"> työpajan edustajat 	4.2.	

LIITE 2

Työhallinto, TE-toimisto	<ul style="list-style-type: none"> • TE-toimiston edustajat 	vk 7-> 27.4.	
Poliisi	<ul style="list-style-type: none"> • poliisin edustaja 		ei toteutunut
Puolustusvoimat	<ul style="list-style-type: none"> • puolustushallinnon edustaja 	15.2. -> 27.4.	->THL: Aikalisä
Vapaa-aika	<ul style="list-style-type: none"> • vapaa-ajan edustaja 	3.2.	
Haukiputaan ammattikoulu	<ul style="list-style-type: none"> • opinto-ohjaaja,kuraattori 	3.3.	
Käsi- ja taideteollinen oppilaitos, Oulu	<ul style="list-style-type: none"> • opinto-ohjaaja, kuraattori 	3.3.	
Luovi	<ul style="list-style-type: none"> • opinto-ohjaaja, erityisopettaja 	16.6.	
Oulun ammattikoulut	<ul style="list-style-type: none"> • Myllytullin yksikön edustaja • Kaukovainion yksikön edustaja 	16.6.	
Seurakunta	<ul style="list-style-type: none"> • seurakunnan edustaja 	18.3.	

Nuorten neuvontapiste

**Tsekk-
POINT**

Ulospääsy vaikeasta vaiheesta

Nuorten neuvontapiste

on tarkoitettu

sinulle nuori, joka olet

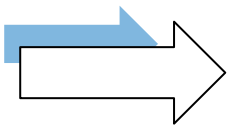

15v – 29v ...

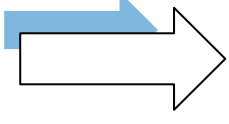
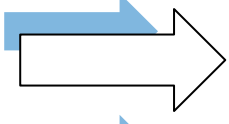
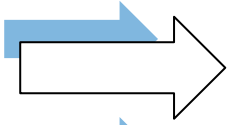
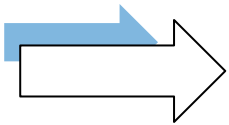

ja siirtymässä perusopetuksesta toiselle asteelle,

tai toiselta asteelta työelämään,

keskeyttänyt opintosi,

saanut siirron kutsunnoissa tai

keskeyttänyt armeijan.

**Tsek-
point**

ja oma elämäsi mietityttää
ja sinulla on esim. huolta jak-
samisen, päihteiden käytön
tai yksinäisyyden vuoksi.

Nuorten neuvontapiste

taustatietoja

TsekPoint. Nuorten neuvontapiste on syntynyt tarpeesta auttaa ja tukea niitä nuoria, jotka ovat vaarassa syrjäytyä, joilla oman elämän päämäärät ovat hukkuneet ja mahdollisesti etsivät ulospääsyä vaikeasta tilanteesta elämässään.



TsekPoint. Nuorten neuvontapisteen taustalla on Sosiaali- ja terveysministeriön sekä Oulunseudun, Oulunkaaren ja Kainuun alueen rahoittama hankekokonaisuus **TUKEVA** (=tukea, kehitystä, vastuuta). **TsekPoint:**n pilotointiaika on 31.5.2010 saakka, jonka jälkeen toivomme, että **TsekPoint. Nuorten neuvontapiste** jää pysyvästi kuntamme palvelumuodoksi.

TsekPoint. Nuorten neuvontapiste on myös osa kunnan nuorten ohjaus – ja palveluverkostoa.

Me kaikki, jotka tapaamme nuoria ja teemme yhteistyötä nuorten kanssa haluamme olla tukemassa **Sinua** elämänpolullasi mahdollisesti yhdessä vanhempiesi /huoltajiesi kanssa.



Lapsiperheiden hyvinvointihanke

Kiimingin kunta on mukana valtakunnallisen Kaste-ohjelman osarahoittamassa Tukeva-hankkeessa (tukea, kehitystä, vastuuta), jonka tavoitteena on lasten, nuorten ja lapsiperheiden hyvinvoinnin edistäminen.

www.ouka.fi/seutu/tukeva

TsekPoint -tilin yhteystiedot

Annakaisa Karasti
projektityöntekijä/terveydenhoitaja
p. 044 499 3113

Nuorten neuvontapiste

TsekPoint



Ulospääsy vaikeasta vaiheesta

TsekPoint on nuorten tukemiseen ja auttamiseen suunnattua toimintaa.

Nuorille suunnattu

Asiakkuuden kriteerit

- Nuori on tuen tarpeessa oleva 15–21 -vuotias
 - perusopetuksesta toiselle asteelle siirtyvä
 - toiselta asteelta työelämään siirtyvä
 - opintonsa keskeyttänyt
 - kutsunnoissa siirron saanut
 - armeijan keskeyttänyt
- Nuori on alle 29-vuotias työpajanuori
- Nuoren elämäntilanne mietityttää esimerkiksi opiskelun tai armeijan keskeytymisen takia, tai jos on huolta esimerkiksi jaksamisen, päihteiden käytön tai yksinäisyyden takia

Asiakkuus ei ala

- jos nuori on koulu- tai opiskelijaterveydenhuollon piirissä

TsekPoint Työskentelytapa

- Parityöskentely
- Ryhmätoimintaa
- Kotikäynnit tarvittaessa
- Terveystarkastuksia
- Työntekijät tapaavat nuoria esim. nuorille suunnatuissa tilaisuuksissa ja tapahtumissa
- Työntekijät tekevät töitä pääasiassa arkisin
- Yhteydenotto voi tulla nuorelta itseltään, vanhemmilta, yhteistyötoimijoilta
- 1. tapaaminen järjestetään mahdollisimman pian ja siihen pyydetään mukaan tarvittavat henkilöt
- Nuorta ja tarvittaessa hänen perhettään tavataan sovitusti
- Tapaamisen perusteella työryhmä tekee hyvinvointiarvion ja -suunnitelman, joka on perustana nuoren mahdollisen jatkotuen järjestämiselle
- Tapaamiset ovat nuorelle sopivissa paikoissa
- Hyvinvointiarvio tehdään Voimavaramittari-menetelmää hyödyntäen
- Työryhmä tekee selvityksen perusteella kirjallisen yhteenvedon, joka käydään läpi nuoren, perheen sekä muun verkoston kanssa
- Asiakkuus voi hyvinvointiarvion tekemisen jälkeen jatkua muissa palveluissa



NUOREN JATKOSUUNNITELMA

Nimi _____

Syntymäaika _____

On ollut asiakkaana _____ / _____ 20_____ ja hänelle on tehty terveydenhoitajan terveystarkastus.

Palautekeskustelu pidetään _____ / _____ 20_____ klo _____

Paikka _____ ja mukana ovat seuraavat

henkilöt:

_____ Puhelin _____

_____ Puhelin _____

_____ Puhelin _____

_____ Puhelin _____

_____ Puhelin _____

ASIAKKUUDEN SIIRTO

Sovimme, että em. henkilö siirtyy _____

asiakkaaksi _____ / _____ 20_____ klo _____

Yhteys henkilön nimi _____ Puhelin _____

SUOSTUMUS

Suostun siihen, että terveydenhoitaja voi luottamuksellisesti vaihtaa em. yhteys henkilön kanssa minua koskevia yhteistoiminnan kannalta tarpeellisia tietoja ja asiakirjoja, jotka liittyvät terveydentilani sekä työ- ja toimintakykyni kartoitukseen.

Kyllä suostun **En suostu**

Paikka _____ Päiväys _____ / _____ 20 _____

asiakkaan allekirjoitus/ alle 18v huoltajan allekirjoitus

terveydenhoitajan allekirjoitus

LIITE 7

PROSESSIN PERUSTIEDOT

Lomakkeen täyttää operatiivinen -, strateginen johtaja tai prosessin omistaja

Prosessin nimi	Aloituspäivämäärä
Nuoren neuvontapiste TsekPoint	27.10.2009
Prosessin tarkoitus	
Nuorten hyvinvoinnin ja elämänhallintaa tukevien palvelujen kehittäminen monialaisesti.	
Prosessin omistaja	
Tilaaajohtaja	
Prosessin mallintajat	
Tenho Jaakola, Eija Hannula, Marja Karhu, Outi Junntila, Hilikka Huusko, Sirkku Kaltakari, Jari Keski-Filppula, Pasi Karvonen	
Prosessin lähtötilanne	
Uudentyyppiselle nuorten palvelulle on tarvetta. Lasten ja nuorten osuus kasvaa, nuorisotyöttömyys lisääntynyt, kuntouttavan tuen piirissä olevien nuorten määrä lisääntynyt. Haastavien nuorten (motivaation puute, päihteet, mielenterveysongelmat, elämänhallinta hukassa) osuus kasvaa, haasteellisuus lisääntynyt.	
Prosessin lopputilanne	
Nuori on saanut tarvitsemansa palvelun riittävän ajoissa. Nuoren palvelujen tarpeita on tunnistettu ja ohjattu jatkotoimenpiteisiin. Uusi toimintamalli palvelujärjestelmään on luotu.	
Prosessin asiakkaat	
15–21 tuen tarpeessa olevat nuoret <ul style="list-style-type: none">- perusopetuksesta toiselle asteelle siirtyvät- toiselta asteelta työelämään siirtyvät- sekä opintonsa keskeyttäneet, kutsunnoissa siirron saaneet, armeijan keskeyttäneet, yhteiskunnassa ulkopuoliseksi jäävät alle 29 – vuotiaat työpajanuoret	
Asiakastarpeet ja vaatimukset	
Matala kynnys palveluun hakeutumisessa. ja palvelun tarjoamisessa. Kuuntelijaksi ja kansakulkijaksi luotettava aikuinen. Ohjausta, neuvontaa ja tarvittaessa arvio palvelutarpeesta.	
Prosessin menestystekijät	
Nuoret löytävät helposti palvelun. Luottamus henkilökuntaan/ eri toimijoihin. Toiminnan sijainti lähellä nuoria. Toimintatavan innovatiivisuus	

Prosessin mittarit

Asiakastarpeiden ja -profiilien tunnistaminen.
Kuinka moni nuori on löytänyt palvelun.
Jatkopalvelujen tarpeiden tiedostaminen/ löytäminen/ tunnistaminen
Asiakaspalaute
Prosessin itsearviointi

Keskeiset resurssit ja kyvykkyydet

Ammattitaitoinen, innovatiivinen, motivoitunut henkilöstö.
Monialainen toimintatapa.
Asianmukaiset tilat, välineet ja toimintamahdollisuudet.

Prosessin ohjaus ja kehittämismenettely

Mittareiden tuottama informaatio.
Kunnan ohjausryhmä ja työrukkanen.
Innovatiivinen henkilöstö.

Rajapinnat muihin prosesseihin

Monialaisen viranomaisyhteistyön toimintamalli
Työpajan valmennusprosessit.
Etsivä nuorisotyö
Sosiaali- ja terveydenhuollon prosessit
Opinto-ohjauksen kehittämishanke
Oppilashuollon kehittämishanke
Kelpo- hanke
Seutunappi

Proessin perustiedot

Toiminnot taulukko

Nyky/Tavoitetilan kustannukset

Sidosryhmien vaatimukset

Muutostarpeet ja kehittäminen

Tietovarannot

A. Tuen käynnistyminen

A.1. Tukeen hakeutuminen/ Yhteydenotto

A.2. Tuen suunnittelu

B. Tuen toteutus

B.1 TsekPointin antama tuki

B.2 Verkoston antama tuki

A.1 Tukeen hakutaminen /
Yhteydenotto

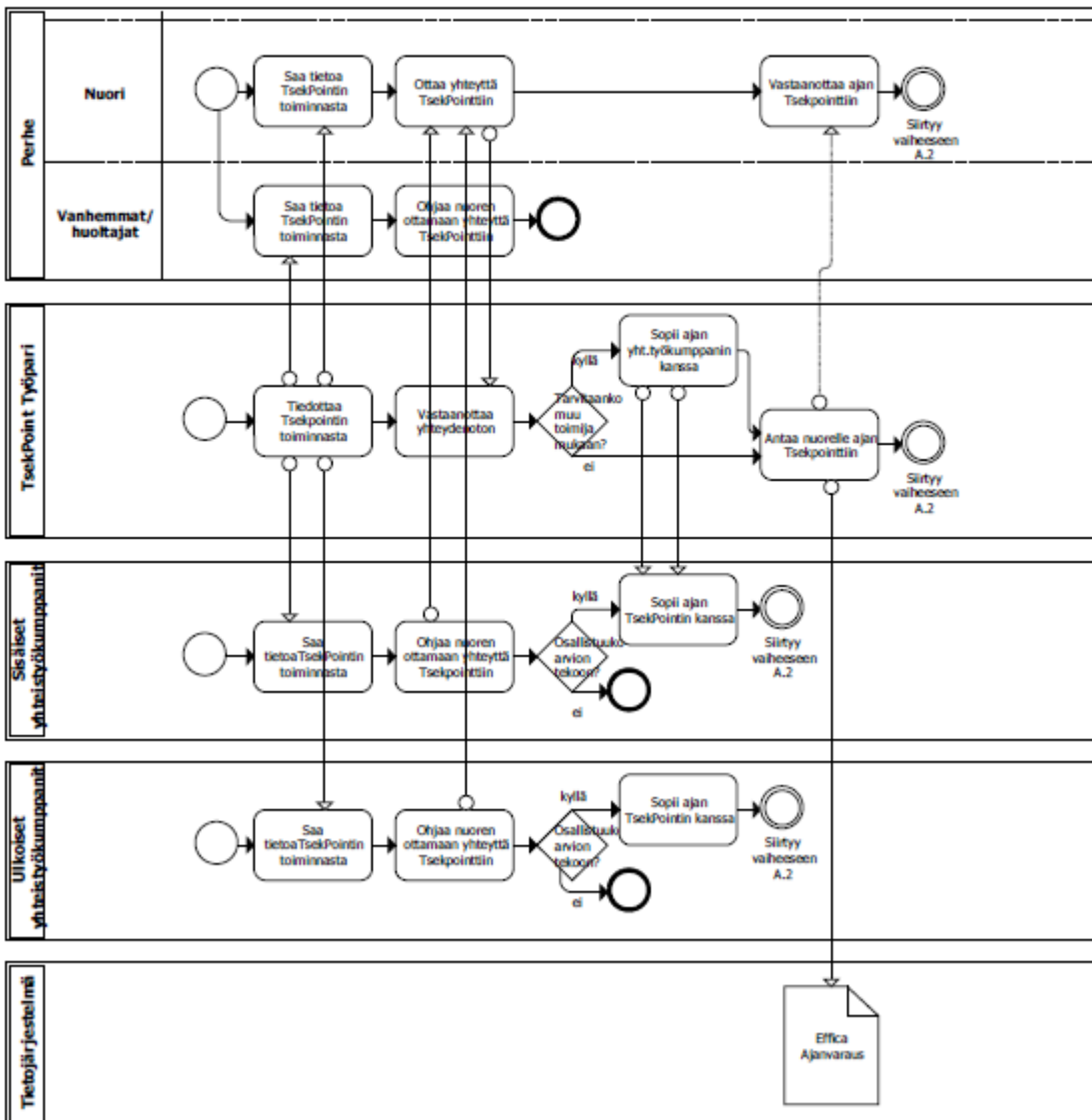

A.2 Tuen suunnittelu

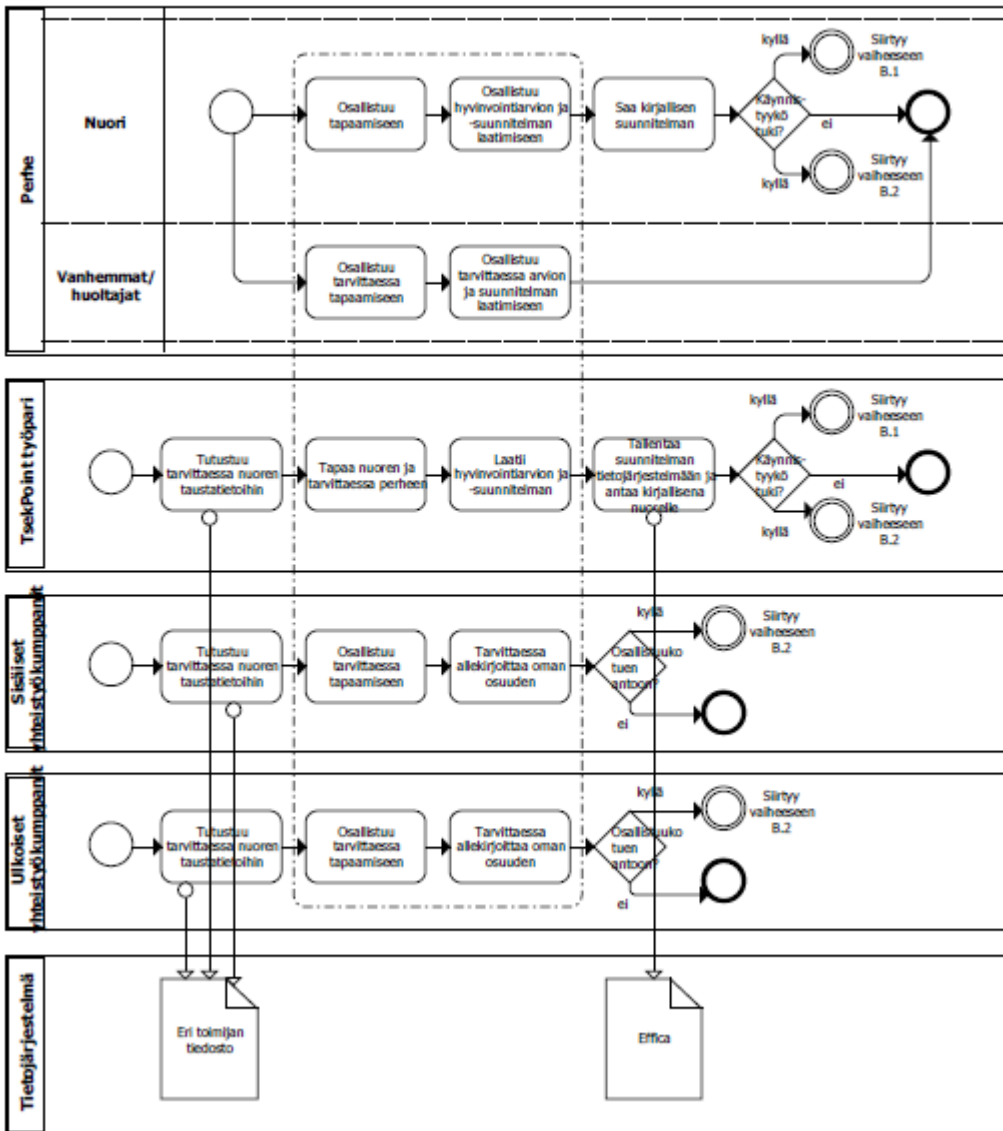

B.1 TsekPointin antama tuki

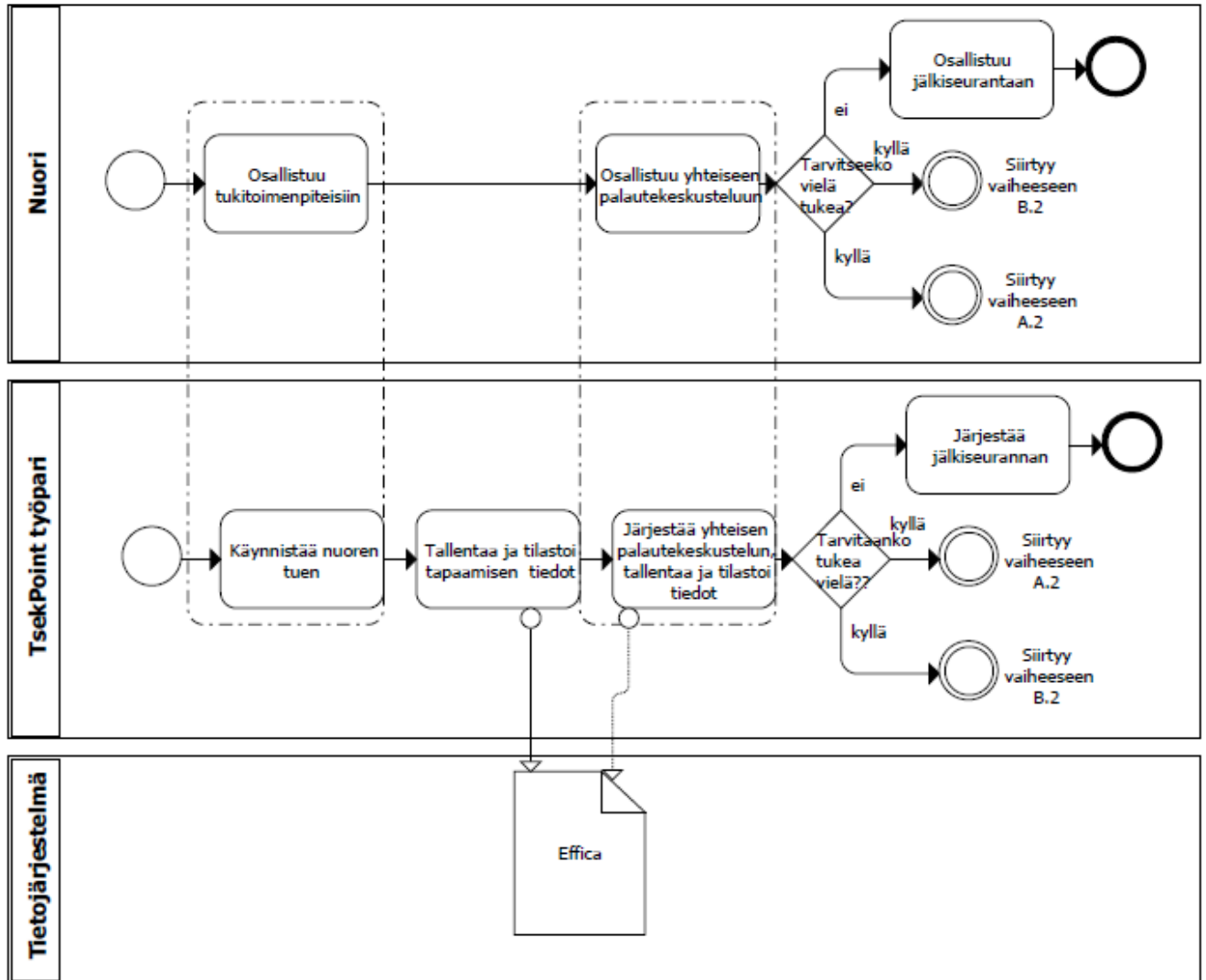

B.2 Verkoston antama tuki

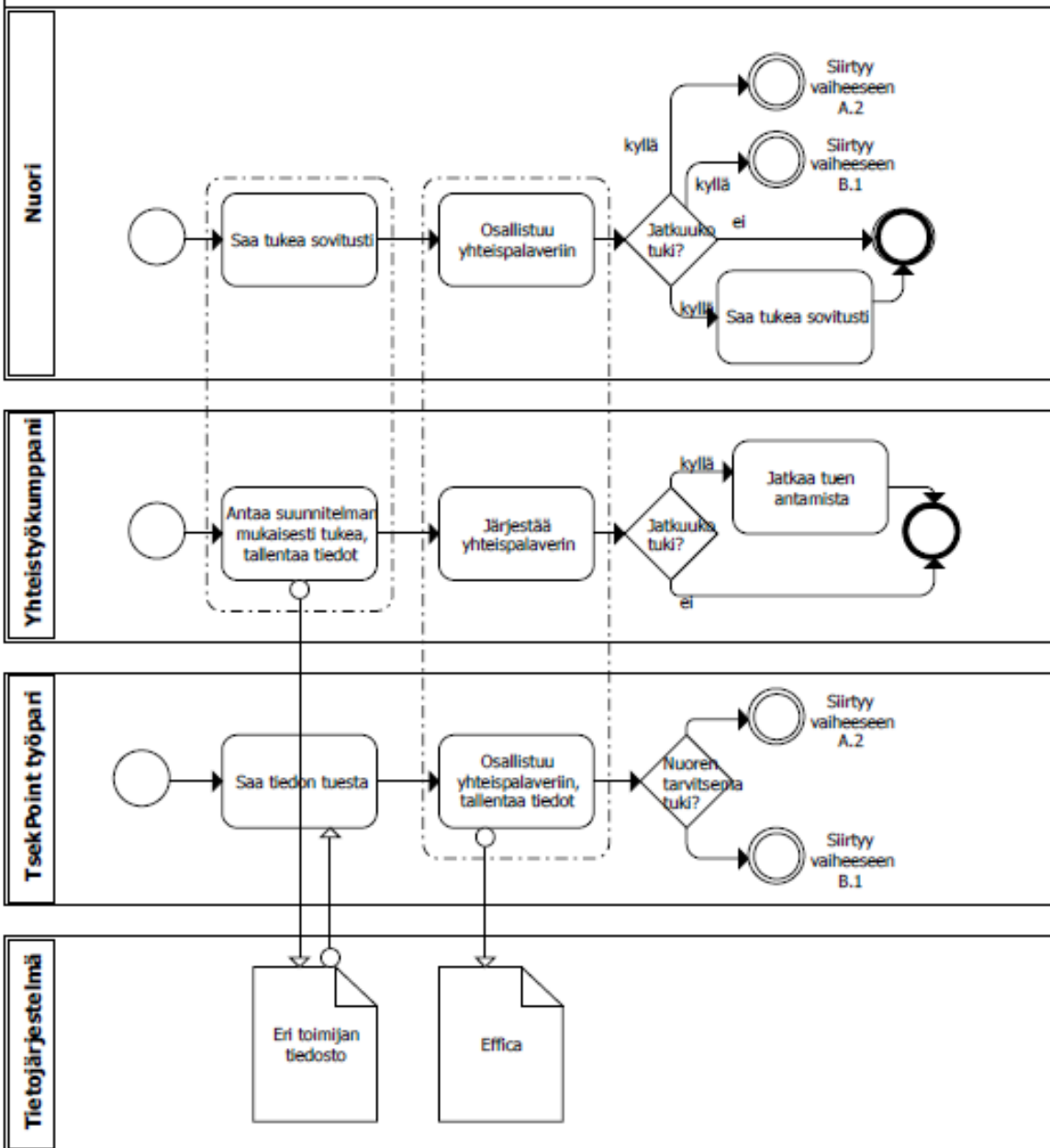

Prosessin nimi		Päivämäärä	
Nuoren neuvontapiste Tsekpoint A. Tuen käynnistyminen A.1. Tukeen hakeutuminen/ Yhteydenotto			
Nykytila/ Tavoitetila	Lisätietoja esim. käytettävät lyhenteet		
Nykytila			
Toimintokokonaisuus, toimija/ rooli	Toiminto	Syöte	Tuotos
TsekPoint Työpari - terveydenhoitaja ja erityisnuori- sotyöntekijä	Tiedottaa TsekPointin toiminnasta - Tiedottamista (osallistamalla, esitteillä, ym.): <ul style="list-style-type: none"> • kouluilla ja oppilaitoksissa • nuorten vapaa-ajan toiminnoissa • työpajalla • kutsunnoissa (tarkastukset ja kutsuntatilaisuus) • sote-yksiköissä • TE-toimisto • seurakunta - Yleisölle tiedottaminen: <ul style="list-style-type: none"> • kuntatiedote • kunnan www-sivut 		

LIITE 7

<p>Perhe: Nuori</p> <ul style="list-style-type: none"> - Nuoren elämäntilanne mietityttää esimerkiksi opiskelun tai armeijan keskeytymisen takia, tai jos on huolta esimerkiksi jaksamisen, päihteiden käytön tai yksinäisyyden takia. - Nuori on tuen tarpeessa oleva 15-21 -vuotias <ul style="list-style-type: none"> • perusopetuksesta toiselle asteelle siirtyvä • toiselta asteelta työelämään siirtyvä • opintonsa keskeyttänyt tai opinnot on vaarassa keskeytyä • kuntouttavaan työtoimintaan siirtyvät sosiaali-toimen asiakkaat • kutsunnoissa siirron saanut • armeijan keskeyttänyt - Nuori on alle 29-vuotias työpajanuori 	<p>Saa tietoa TsekPointin toiminnasta</p>		
<p>Perhe: Vanhemmat/ huoltajat</p>	<p>Saa tietoa TsekPointin toiminnasta</p>		
<p>Sisäiset yhteistyökumppanit</p> <ul style="list-style-type: none"> - Opetustoimi - Sosiaali ja terveystoimet - Nuorisotyö - Liikuntatoimi - Nuorten työpaja 	<p>Saa tietoa TsekPointin toiminnasta</p>		

LIITE 7

<p>Ulkoiset yhteistyökumppanit</p> <ul style="list-style-type: none"> - Toisen asteen koulut - Poliisi - Seurakunta - Kolmas sektori - Työhallinto 	<p>Saa tietoa TsekPointin toiminnasta</p>		
<p>Perhe: Vanhemmat/ huoltajat</p>	<p>Ohjaa nuoren ottamaan yhteyttä TsekPointtiin</p> <ul style="list-style-type: none"> - Tarvittaessa ottaa nuoren kanssa yhdessä yhteyttä Tsek-Pointtiin 		
<p>Sisäiset yhteistyökumppanit</p> <ul style="list-style-type: none"> - Opetustoimi - Sosiaali ja terveystyö - Nuorisotyö - Liikuntatoimi - Nuorten työpaja 	<p>Ohjaa nuoren ottamaan yhteyttä TsekPointtiin</p> <ul style="list-style-type: none"> - Tarvittaessa ottaa nuoren kanssa yhdessä yhteyttä Tsek-Pointtiin 		
<p>Ulkoiset yhteistyökumppanit</p> <ul style="list-style-type: none"> - Toisen asteen koulut - Poliisi - Seurakunta - Kolmas sektori - Työhallinto 	<p>Ohjaa nuoren ottamaan yhteyttä TsekPointtiin</p> <ul style="list-style-type: none"> - Tarvittaessa ottaa nuoren kanssa yhdessä yhteyttä Tsek-Pointtiin 		

LIITE 7

<p>Perhe:</p> <p>Nuori</p> <ul style="list-style-type: none"> - Nuoren elämäntilanne mietityttää esimerkiksi opiskelun tai armeijan keskeytymisen takia, tai jos on huolta esimerkiksi jaksamisen, päihteiden käytön tai yksinäisyyden takia. - Nuori on tuen tarpeessa oleva 15-21 -vuotias <ul style="list-style-type: none"> • perusopetuksesta toiselle asteelle siirtyvä • toiselta asteelta työelämään siirtyvä • opintonsa keskeyttänyt tai opinnot on vaarassa keskeytyä • kuntouttavaan työtoimintaan siirtyvät sosiaali-toimen asiakkaat • kutsunnoissa siirron saanut • armeijan keskeyttänyt - Nuori on alle 29-vuotias työpa-januori 	<p>Ottaa yhteyttä TsekPointtiin</p> <ul style="list-style-type: none"> - Puhelimella - netin kautta - käymällä 		
<p>TsekPoint Työpari</p> <ul style="list-style-type: none"> - terveydenhoitaja ja erityisnuori-sotyöntekijä 	<p>Tarvitaanko muu toimija mukaan? Kyllä/Ei</p> <ul style="list-style-type: none"> - Kyllä: <ul style="list-style-type: none"> • Sopii ajan yhteistyökumppanin kanssa • Antaa nuorelle ajan Tsekpointtiin <ul style="list-style-type: none"> ▪ Kirjaa tiedon tietojärjestelmään: Efficca Ajan-varaus • Siirtyy vaiheeseen A.2 - Ei: <ul style="list-style-type: none"> • Antaa nuorelle ajan Tsekpointtiin <ul style="list-style-type: none"> ▪ Kirjaa tiedon tietojärjestelmään: Efficca Ajan-varaus • Siirtyy vaiheeseen A.2 		

LIITE 7

<p>Perhe: Nuori</p> <ul style="list-style-type: none"> - Nuoren elämäntilanne mietityttää esimerkiksi opiskelun tai armeijan keskeytymisen takia, tai jos on huolta esimerkiksi jaksamisen, päihteiden käytön tai yksinäisyyden takia. - Nuori on tuen tarpeessa oleva 15-21 -vuotias <ul style="list-style-type: none"> • perusopetuksesta toiselle asteelle siirtyvä • toiselta asteelta työelämään siirtyvä • opintonsa keskeyttänyt tai opinnot on vaarassa keskeytyä • kuntouttavaan työtoimintaan siirtyvät sosiaali-toimen asiakkaat • kutsunnoissa siirron saanut • armeijan keskeyttänyt - Nuori on alle 29-vuotias työpanuori 	<p>Vastaanottaa ajan Tsekpointtiin</p> <ul style="list-style-type: none"> - Siirtyy vaiheeseen A.2 		
<p>Sisäiset yhteistyökumppanit</p> <ul style="list-style-type: none"> - Opetustoimi - Sosiaali ja terveystalvelut - Nuorisotyö - Liikuntatoimi - Nuorten työpaja 	<p>Osallistuuko arvion tekoon? Kyllä/Ei</p> <ul style="list-style-type: none"> - Kyllä: <ul style="list-style-type: none"> • Sopii ajan TsekPointin kanssa • Siirtyy vaiheeseen A.2 		
<p>Ulkoiset yhteistyökumppanit</p> <ul style="list-style-type: none"> - Toisen asteen koulut - Poliisi - Seurakunta - Kolmas sektori - Työhallinto 	<p>Osallistuuko arvion tekoon? Kyllä/ei</p> <ul style="list-style-type: none"> - Kyllä: <ul style="list-style-type: none"> • Sopii ajan TsekPointin kanssa • Siirtyy vaiheeseen A.2 		

LIITE 7

Prosessin nimi		Päivämäärä	
Nuoren neuvontapiste Tsekpoint A. Tuen käynnistyminen A.2. Tuen suunnittelu - Hyvinvointiarvion ja -suunnitelman tekeminen			
Nykytila/ Tavoitetila		Lisätietoja esim. käytettävät lyhenteet	
Nykytila			
Toimintokokonaisuus, toimija/ rooli	Toiminto	Syöte	Tuotos
TsekPoint työpari - terveydenhoitaja ja nuorisotyön ohjaaja	Tutustuu tarvittaessa nuoren taustatietoihin - Kirjaa tiedon tietojärjestelmään: Eri toimijan tiedosto		
Sisäiset yhteistyökumppanit - Sosiaali ja terveystyö - Nuorisotyö - Liikuntatoimi - Nuorten työpajat	Tutustuu tarvittaessa nuoren taustatietoihin - Kirjaa tiedon tietojärjestelmään: Eri toimijan tiedosto		
Ulkoiset yhteistyökumppanit - Toisen asteen koulut - Poliisi - Seurakunta - Kolmas sektori - Työhallinto	Tutustuu tarvittaessa nuoren taustatietoihin - Kirjaa tiedon tietojärjestelmään: Eri toimijan tiedosto		
TsekPoint työpari - terveydenhoitaja ja nuorisotyön ohjaaja	Tapaa nuoren ja tarvittaessa perheen - Tarvittaessa tapaamisia voi olla useita		

LIITE 7

<p>Perhe: Nuori</p> <p>Nuoren elämäntilanne mietityttää esimerkiksi opiskelun tai armeijan keskeytymisen takia, tai jos on huolta esimerkiksi jaksamisen, päihteiden käytön tai yksinäisyyden takia.</p> <ul style="list-style-type: none"> - Nuori on tuen tarpeessa oleva 15-21 -vuotias <ul style="list-style-type: none"> • perusopetuksesta toiselle asteelle siirtyvä • toiselta asteelta työelämään siirtyvä • opintonsa keskeyttänyt tai opinnot on vaarassa keskeytyä • kuntouttavaan työtoimintaan siirtyvät sosiaalitoimen asiakkaat • kutsunnoissa siirron saanut • armeijan keskeyttänyt - Nuori on alle 29-vuotias työpajanuori 	<p>Osallistuu tapaamiseen</p> <ul style="list-style-type: none"> - Tarvittaessa tapaamisia voi olla useita 		
<p>Perhe: Vanhemmat/ huoltajat</p>	<p>Osallistuu tarvittaessa tapaamiseen</p> <ul style="list-style-type: none"> - Tarvittaessa tapaamisia voi olla useita 		
<p>Sisäiset yhteistyökumppanit</p> <ul style="list-style-type: none"> - Sosiaali ja terveystyö - Nuorisotyö - Liikuntatoimi - Nuorten työpajat 	<p>Osallistuu tarvittaessa tapaamiseen</p> <ul style="list-style-type: none"> - Tarvittaessa tapaamisia voi olla useita 		

LIITE 7

<p>Ulkoiset yhteistyökumppanit</p> <ul style="list-style-type: none"> - Toisen asteen koulut - Poliisi - Seurakunta - Kolmas sektori - Työhallinto 	<p>Osallistuu tarvittaessa tapaamiseen</p> <ul style="list-style-type: none"> - Tarvittaessa tapaamisia voi olla useita 		
<p>TsekPoint työpäri</p> <ul style="list-style-type: none"> - terveydenhoitaja ja nuorisotyön ohjaaja 	<p>Laatii hyvinvointiarvion ja –suunnitelman</p> <ul style="list-style-type: none"> - Käytössä Nuoren voimavaramittari -lomake: <ul style="list-style-type: none"> • terveys ja elämäntavat • arkielämä • elinympäristö ja vapaa-aika • sosiaalinen tuki • taloudellinen tilanne, työ ja asuminen 		
<p>Perhe: Nuori</p> <ul style="list-style-type: none"> - Nuoren elämäntilanne mietityttää esimerkiksi opiskelun tai armeijan keskeytymisen takia, tai jos on huolta esimerkiksi jaksamisen, päihteiden käytön tai yksinäisyyden takia. - Nuori on tuen tarpeessa oleva 15-21 –vuotias <ul style="list-style-type: none"> • perusopetuksesta toiselle asteelle siirtyvä • toiselta asteelta työelämään siirtyvä • opintonsa keskeyttänyt tai opinnot on vaarassa keskeytyä • kuntouttavaan työtoimintaan siirtyvät sosiaalitoimen asiakkaat • kutsunnoissa siirron saanut • armeijan keskeyttänyt - Nuori on alle 29-vuotias työpäjanuori 	<p>Osallistuu hyvinvointiarvion ja -suunnitelman laatimiseen</p> <ul style="list-style-type: none"> - Kirjallinen suunnitelma, jonka asiakas allekirjoittaa 		

LIITE 7

Perhe: Vanhemmat/huoltajat	Osallistuu tarvittaessa arvion ja suunnitelman laatimiseen		
Sisäiset yhteistyökumppanit - Sosiaali ja terveystyö - Nuorisotyö - Liikuntatoimi - Nuorten työpajat	Tarvittaessa allekirjoittaa oman osuuden		
Ulkoiset yhteistyökumppanit - Toisen asteen koulut - Poliisi - Seurakunta - Kolmas sektori - Työhallinto	Tarvittaessa allekirjoittaa oman osuuden		
TsekPoint työpäri - terveydenhoitaja ja nuorisotyön ohjaaja	Tallentaa suunnitelman tietojärjestelmään ja antaa kirjallisena nuorelle - Kirjaa tiedon tietojärjestelmään: Effic		
Perhe: Nuori	Saa kirjallisen suunnitelman		
Sisäiset yhteistyökumppanit - Sosiaali ja terveystyö - Nuorisotyö - Liikuntatoimi - Nuorten työpajat	Osallistuuko tuen antoon? Kyllä/ei - Kyllä: • Siirtyy vaiheeseen B.2		
Ulkoiset yhteistyökumppanit - Toisen asteen koulut - Poliisi - Seurakunta - Kolmas sektori - Työhallinto	Osallistuuko tuen antoon? Kyllä/ei - Kyllä: • Siirtyy vaiheeseen B.2		

LIITE 7

<p>Perhe: Nuori</p> <ul style="list-style-type: none"> - Nuoren elämäntilanne mietityttää esimerkiksi opiskelun tai armeijan keskeytymisen takia, tai jos on huolta esimerkiksi jaksamisen, päihteiden käytön tai yksinäisyyden takia. - Nuori on tuen tarpeessa oleva 15-21 -vuotias <ul style="list-style-type: none"> • perusopetuksesta toiselle asteelle siirtyvä • toiselta asteelta työelämään siirtyvä • opintonsa keskeyttänyt tai opinnot on vaarassa keskeytyä • kuntouttavaan työtoimintaan siirtyvät sosiaali-toimen asiakkaat • kutsunnoissa siirron saanut • armeijan keskeyttänyt - Nuori on alle 29-vuotias työpajanuori 	<p>Käynnistyykö tuki? Kyllä/ei</p> <ul style="list-style-type: none"> - Kyllä: <ul style="list-style-type: none"> • Siirtyy vaiheeseen B.1 - Kyllä: <ul style="list-style-type: none"> • Siirtyy vaiheeseen B.2 		
<p>TsekPoint työpari</p> <ul style="list-style-type: none"> - terveydenhoitaja ja nuorisotyön ohjaaja 	<p>Käynnistyykö tuki? Kyllä/ei</p> <ul style="list-style-type: none"> - Kyllä: <ul style="list-style-type: none"> • Siirtyy vaiheeseen B.1 - Kyllä: <ul style="list-style-type: none"> • Siirtyy vaiheeseen B.2 		

Prosessin nimi		Päivämäärä	
Nuoren neuvontapiste Tsekpoint B. Tuen toteutus B.1 TsekPointin antama tuki <ul style="list-style-type: none"> - Tsekpointin antama tuki: <ul style="list-style-type: none"> • keskustelu • neuvonta ja ohjaus • terveystarkastus • oheistoiminta - Tapaaminen voi olla: <ul style="list-style-type: none"> • nuoren kotona • TsekPointin vastaanotolla • muussa nuoren toimintaympäristössä <ul style="list-style-type: none"> ▪ Nuorta tavataan sovitusti joko kerran tai käyntejä voi olla useampia. 			
Nykytila/ Tavoitetila		Lisätietoja esim. käytettävät lyhenteet	
Nykytila			
Toimintokokonaisuus, toimija/ rooli	Toiminto	Syöte	Tuotos
TsekPoint työpari <ul style="list-style-type: none"> - TsekPoint-työntekijän työparina voi toimia myös jonkin muun tahon edustaja 	Käynnistää nuoren tuen <ul style="list-style-type: none"> - Tapaaminen voi olla: <ul style="list-style-type: none"> • nuoren kotona • TsekPointin vastaanotolla • muussa nuoren toimintaympäristössä • Nuorta tavataan sovitusti joko kerran tai käyntejä voi olla useampia 		

LIITE 7

<p>Nuori</p> <ul style="list-style-type: none"> - Nuoren elämäntilanne mietityttää esimerkiksi opiskelun tai armeijan keskeytymisen takia, tai jos on huolta esimerkiksi jaksamisen, päihteiden käytön tai yksinäisyyden takia. - Nuori on tuen tarpeessa oleva 15-21 -vuotias <ul style="list-style-type: none"> • perusopetuksesta toiselle asteelle siirtyvä • toiselta asteelta työelämään siirtyvä • opintonsa keskeyttänyt tai opinnot on vaarassa keskeytyä • kuntouttavaan työtoimintaan siirtyvät sosiaalitoimen asiakkaat • kutsunnoissa siirron saanut • armeijan keskeyttänyt - Nuori on alle 29-vuotias työpajanuori 	<p>Osallistuu tukitoimenpiteisiin</p>		
<p>TsekPoint työpari</p> <ul style="list-style-type: none"> - TsekPoint-työntekijän työparina voi toimia myös jonkin muun tahon edustaja 	<p>Tallentaa ja tilastoi tapaamisen tiedot</p> <ul style="list-style-type: none"> - Kirjaa tiedon tietojärjestelmään: Effic 		
<p>TsekPoint työpari</p> <ul style="list-style-type: none"> - TsekPoint-työntekijän työparina voi toimia myös jonkin muun tahon edustaja 	<p>Järjestää yhteisen palautekeskustelun, tallentaa ja tilastoi tiedot</p> <ul style="list-style-type: none"> - Kirjaa tiedon tietojärjestelmään: Effic 		

LIITE 7

<p>Nuori</p> <ul style="list-style-type: none"> - Nuoren elämäntilanne mietityttää esimerkiksi opiskelun tai armeijan keskeytymisen takia, tai jos on huolta esimerkiksi jaksamisen, päihteiden käytön tai yksinäisyyden takia. - Nuori on tuen tarpeessa oleva 15-21 -vuotias <ul style="list-style-type: none"> • perusopetuksesta toiselle asteelle siirtyvä • toiselta asteelta työelämään siirtyvä • opintonsa keskeyttänyt tai opinnot on vaarassa keskeytyä • kuntouttavaan työtoimintaan siirtyvät sosiaalitoimen asiakkaat • kutsunnoissa siirron saanut • armeijan keskeyttänyt <p>Nuori on alle 29-vuotias työpajanuori</p>	<p>Osallistuu yhteiseen palautekeskusteluun</p>		
<p>TsekPoint työpari</p> <ul style="list-style-type: none"> - TsekPoint-työntekijän työparina voi toimia myös jonkin muun tahon edustaja 	<p>Tarvitaanko tukea vielä? Kyllä/Ei</p> <p>Arvioidaan nuoren saaman tuen riittävyys</p> <ul style="list-style-type: none"> - Kyllä: <ul style="list-style-type: none"> • Siirtyy vaiheeseen A.2 <ul style="list-style-type: none"> ▪ Kartoitetaan tuen tarve uudelleen - Kyllä: <ul style="list-style-type: none"> • Siirtyy vaiheeseen B.2 - Ei: <ul style="list-style-type: none"> • Järjestää jälkiseurannan <ul style="list-style-type: none"> ▪ Sovitaan jälkiseurannan menettelytavasta: <ul style="list-style-type: none"> ✚ yhteydenottotapa: kuka, miten, missä? ✚ aika: minkä ajan kuluttua? 		

LIITE 7

<p>Nuori</p> <ul style="list-style-type: none">- Nuoren elämäntilanne mietityttää esimerkiksi opiskelun tai armeijan keskeytymisen takia, tai jos on huolta esimerkiksi jaksamisen, päihteiden käytön tai yksinäisyyden takia.- Nuori on tuen tarpeessa oleva 15-21 -vuotias<ul style="list-style-type: none">• perusopetuksesta toiselle asteelle siirtyvä• toiselta asteelta työelämään siirtyvä• opintonsa keskeyttänyt tai opinnot on vaarassa keskeytyä• kuntouttavaan työtoimintaan siirtyvät sosiaalitoimen asiakkaat• kutsunnoissa siirron saanut• armeijan keskeyttänyt <p>Nuori on alle 29-vuotias työpajanuori</p>	<p>Tarvitseeko vielä tukea? Kyllä/Ei</p> <ul style="list-style-type: none">- Kyllä:<ul style="list-style-type: none">• Siirtyy vaiheeseen B.2<ul style="list-style-type: none">▪ Siirtyy verkoston järjestämään tukeen.- Kyllä:<ul style="list-style-type: none">• Siirtyy vaiheeseen A.2<ul style="list-style-type: none">▪ Kartoitetaan tuen tarve uudelleen- Ei:<ul style="list-style-type: none">• Osallistuu jälkiseurantaanSovitaan jälkiseurannan menettelytavasta:<ul style="list-style-type: none">✚ yhteydenottotapa: kuka, miten, missä?✚ aika: minkä ajan kuluttua?		
---	--	--	--

LIITE 7

Prosessin nimi		Päivämäärä	
B. Tuen toteutus B.2 Verkoston antama tuki - Verkoston antama tuki esim.: <ul style="list-style-type: none"> • sote-palvelut: päihde-, mielenterveyspalvelut • työpajapalvelu • työharjoittelu, kuntouttava työtoiminta • vanhemmat/huoltajat 			
Nykytila/ Tavoitetila		Lisätietoja esim. käytettävät lyhenteet	
Nykytila			
Toimintokokonaisuus, toimija/ rooli	Toiminto	Syöte	Tuotos
Yhteistyökumppani	Antaa suunnitelman mukaisesti tukea, tallentaa tiedot <ul style="list-style-type: none"> - Hyvinvointisuunnitelmassa sovittu tuen muoto - Toisen toimijatahon asiakkaasta keräämä tieto tallennetaan yhteisesti käytettävissä olevaan tietojärjestelmään <ul style="list-style-type: none"> • Kirjaa tietojärjestelmään: Eri toimijan tiedosto 		
TsekPoint työpari	Saa tiedon tuesta		

LIITE 7

<p>Nuori</p> <ul style="list-style-type: none"> - Nuoren elämäntilanne mietityttää esimerkiksi opiskelun tai armeijan keskeytymisen takia, tai jos on huolta esimerkiksi jaksamisen, päihteiden käytön tai yksinäisyyden takia. - Nuori on tuen tarpeessa oleva 15-21 -vuotias <ul style="list-style-type: none"> • perusopetuksesta toiselle asteelle siirtyvä • toiselta asteelta työelämään siirtyvä • opintonsa keskeyttänyt tai opinnot on vaarassa keskeytyä • kuntouttavaan työtoimintaan siirtyvät sosiaali-toimen asiakkaat • kutsunnoissa siirron saanut • armeijan keskeyttänyt - Nuori on alle 29-vuotias työpajanuori 	<p>Saa tukea sovitusti</p> <ul style="list-style-type: none"> - Hyvinvointisuunnitelmassa sovittu tuen muoto 		
<p>Yhteistyökumppani</p>	<p>Järjestää yhteispalaverin</p>		

LIITE 7

<p>Nuori</p> <ul style="list-style-type: none"> - Nuoren elämäntilanne mietityttää esimerkiksi opiskelun tai armeijan keskeytymisen takia, tai jos on huolta esimerkiksi jaksamisen, päihteiden käytön tai yksinäisyyden takia. - Nuori on tuen tarpeessa oleva 15-21 -vuotias <ul style="list-style-type: none"> • perusopetuksesta toiselle asteelle siirtyvä • toiselta asteelta työelämään siirtyvä • opintonsa keskeyttänyt tai opinnot on vaarassa keskeytyä • kuntouttavaan työtoimintaan siirtyvät sosiaalitoimen asiakkaat • kutsunnoissa siirron saanut • armeijan keskeyttänyt <p>Nuori on alle 29-vuotias työpajanuori</p>	<p>Osallistuu yhteispalaveriin</p>		
<p>Yhteistyökumppani</p>	<p>Jatkuuko tuki? Kyllä/ei</p> <ul style="list-style-type: none"> - Kyllä: <ul style="list-style-type: none"> • Jatkaa tuen antamista 		

LIITE 7

<p>Nuori</p> <ul style="list-style-type: none"> - Nuoren elämäntilanne mietityttää esimerkiksi opiskelun tai armeijan keskeytymisen takia, tai jos on huolta esimerkiksi jaksamisen, päihteiden käytön tai yksinäisyyden takia. - Nuori on tuen tarpeessa oleva 15-21 -vuotias <ul style="list-style-type: none"> • perusopetuksesta toiselle asteelle siirtyvä • toiselta asteelta työelämään siirtyvä • opintonsa keskeyttänyt tai opinnot on vaarassa keskeytyä • kuntouttavaan työtoimintaan siirtyvät sosiaali-toimen asiakkaat • kutsunnoissa siirron saanut • armeijan keskeyttänyt <p>Nuori on alle 29-vuotias työpajanuori</p>	<p>Jatkuuko tuki? Kyllä/ei</p> <ul style="list-style-type: none"> - Kyllä: <ul style="list-style-type: none"> • Siirtyy vaiheeseen A.2 - Kyllä: <ul style="list-style-type: none"> • Saa tukea sovitusti - Ei: <ul style="list-style-type: none"> • Siirtyy vaiheeseen B.1 		
<p>TsekPoint työpari</p>	<p>Nuoren tarvitsema tuki?</p> <ul style="list-style-type: none"> - Siirtyy vaiheeseen A.2 <ul style="list-style-type: none"> • Nuoren voimavarojen kartoitus ja arvioidaan tilanne uudelleen - Siirtyy vaiheeseen B.1 <ul style="list-style-type: none"> • Käydään loppukeskustelu ja sovitaan jälkiseurannasta 		

NUOREN VOIMAVARAMITTARIN tarkoituksena on selvittää tällä hetkellä oleva fyysiset, psyykkiset ja sosiaaliset voimavarasi. Toisin sanoen, minkälaiseksi koet itsesi ja jaksamisesi tällä hetkellä.

Yhdessä keskustellen käymme läpi vastauksesi ja niiden pohjalta mietimme yhdessä, millä keinoilla voisimme lisätä voimavarojasi.

Ole hyvä ja vastaa rehellisesti alla oleviin kysymyksiin. Vastauksesi jää vain meidän tietoon, ellet anna lupaa luovuttaa tietoja muille viranomaisille.

Oloni on tällä hetkellä seuraavanlainen:

TERVEYS JA ELÄMÄNTAVAT					
		Täysin samaa mieltä	Osittain samaa mieltä	Osittain eri mieltä	Täysin eri mieltä
1.	Tunnen itseni terveeksi (yleinen terveydentila tällä hetkellä)	2	1	-1	-2
2.	Olen yleensä positiivinen (positiivinen= iloinen, elämänmyönteinen, tyytyväinen / alavireinen= haluton, väsynyt, pessimistinen, pettynyt)	2	1	-1	-2
3.	Minulla ei ole pitkäaikaissairautta (diagnostisoitu sairaus / lääkitys, esim. astma, diabetes, epilepsia)	2	1	-1	-2 *)
4.	Noudatan terveellisiä ruokatottumuksia (<u>terveelliset ruokatottumukset</u> : säännölliset ruoka-ajat, väh. 4 ateriaa päivässä, monipuolinen kotiruoka, <u>epäterveelliset ruokatottumukset</u> : epäsäännölliset ruoka-ajat, ruokailujen jättäminen, aterian korvaaminen energijaumilla tai -patukoilla, epäterveelliset ruuat)	2	1	-1	-2
5.	Nukun joka yö riittävästi (vähintään 8h yhtäjaksoinen uni)	2	1	-1	-2
6.	Fyysinen kuntoni on hyvä (kestävyys, lihaskunto ja muut fyysisen kunnan osa-alueet)	2	1	-1	-2
7.	Minulla on liikunnalliset elämäntavat	2 *)	1	-1	-2
8.	Pidän päivittäin hyvää huolta hygieniastani ja siisteydestäni (kaikkien kehon osien päivittäinen peseminen ja puhtaat vaatteet)	2	1	-1	-2
9.	En ole käyttänyt / käytä alkoholia (viina, olut, siideri, viini ja muut päihdyttävät aineet)	2	1	-1	-2
10.	En ole käyttänyt / käytä huumaavia aineita (cannabis-tuotteet, muut huumeet, imppaus, lääkkeiden väärinkäyttö, sekakäyttö yms.)	2	1	-1	-2
11.	En ole käyttänyt / käytä tupakkatuotteita (savukkeet, sätkät, piippu, sikarit, nuuska)	2	1	-1	-2
13.	Kenenkään perheenjäsenen päihteiden käyttö ei aiheuta minulle huolta	2	1	-1	-2



LIITE 8

HUOM! lisää *) –merkittyy vastaukseeni lisäselvitys kysymyslaatikon alla olevaan tilaan

*) 3. mikä sairaus ja mahdollinen lääkitys _____

*) 7. mitä liikuntaa harrastat _____

ARKIELÄMÄ					
		Täysin samaa mieltä	Osittain samaa mieltä	Osittain eri mieltä	Täysin eri mieltä
14.	Pystyn toimimaan itsenäisesti (esim. raha-asioiden hoito, virastoasioiden toimittaminen, lääkäriajan varaaminen)	2	1	-1	-2
15.	Pystyn olemaan rehellinen (olen luotettava ja pystyn toimimaan sopimusten mukaan)	2	1	-1	-2
16.	Pystyn toimimaan realistisesti (kyky nähdä asiat totuudenmukaisina ja toteuttamiskelpoisina)	2	1	-1	-2
17.	Sosiaalinen kanssakäyminen yleensä sujuu minulta (luonteva ja juttuun tuleva toisten ihmisten kanssa)	2	1	-1	-2
20.	Ristiriitojen ratkaiseminen sujuu minulta helposti (riidat / eriävät näkemykset toisten ihmisten kanssa)	2	1	-1	-2
21.	Pystyn noudattamaan järjestyssääntöjä kaikissa tilanteissa (yleiset normit, käytöstavat, yksityiset ja julkiset tilat, liikennesäännöt jne.)	2	1	-1	-2
22.	Suunnittelen tulevaisuuttani kauaskantoisesti (kuukausien ja vuosien päähän ulottuva)	2	1	-1	-2
23.	Asetan itselleni uusia tavoitteita (esim. koulutus, työ armeija)	2	1	-1	-2
24.	Pystyn yleensä ratkaisemaan henkilökohtaiset ongelmatilanteeni	2	1	-1	-2
25.	Tunnistan itsessäni vahvuuksia (vahvuudet ovat asioita, joissa olen hyvä ja menestyn)	2	1	-1	-2

ELINYMPÄRISTÖ JA VAPAA-AIKA					
		Täysin samaa mieltä	Osittain samaa mieltä	Osittain eri mieltä	Täysin eri mieltä
26.	Arkielämä perheeni kanssa sujuu minulta hyvin (suhde vanhempiin ja muihin perheenjäseniin)	2	1	-1	-2
27.	Toiminta kavereitteni kanssa sujuu minulta hyvin	2	1	-1	-2
28.	Kotiolojeni puolesta voin elää aina täysin normaalia elämää (normaalilla elämällä tarkoitetaan elämää ilman ulkopuolisia häiriöitä= ilman fyysistä, psyykkistä (lapsuuden traumat) tai sosiaalista kärsimystä, painostusta tai haittaa)	2	1	-1	-2
29.	Minulla on säännöllinen harrastus / harrastuksia (säännöllinen ja aktiivinen vapaa-ajan toiminta, ei esim. pelkkä kavereiden kanssa oleilu)	2	1	-1	-2
30.	Käytän tietokonetta aina vain asiallisesti (<u>Asiallinen käyttö</u> = vanhempien/huoltajan valvonnassa tapahtuva käyttö (= vanhemmat ovat tietoisia käyttöajoina sekä siitä mitä sivustoja ja ohjelmia käytän, jos olen alle 18-vuotias, opiskelua tukeva käyttö, tiedon hankinta, asiallinen viestintä sekä asiallisten Internet-sivujen kohtuullinen käyttö <u>Epäasiallinen käyttö</u> = ilman valvontaa tapahtuva käyttö vanhemmat eivät ole tietoisia miten ja milloin käytän tietokonetta, jos olen alle 18-vuotias, epäasiallisten Internet-sivujen käyttö, epäasiallinen viestintä, yli kahden tunnin päivittäinen käyttö tai käyttö yöaikana)	2	1	-1	-2
31.	Pelaamiseni tapahtuu aina hallitusti (rahapelit, tietokonepelit, verkkopelit, Playstation, X-Box, Nintendo yms.) (<u>Hallittu pelaaminen</u> = vanhempien/huoltajan valvonnassa tapahtuva pelaaminen (vanhemmat ovat tietoisia, mitä pelejä ja milloin pelaan, jos olen alle 18-vuotias), alle kahden tunnin päivittäinen pelaika, rahapelit ilman panoksia tai hyvin pieniä panoksia (peliautomaatit, korttipelit) Hallitsematon pelaaminen = ilman valvontaa tapahtuva pelaaminen (= vanhemmat eivät ole tietoisia mitä ja milloin pelaan, jos olen alle 18-vuotias), yli kahden tunnin päivittäinen pelaaminen tai pelaaminen yöaikana, rahapelit varoihini nähden korkein panoksin)	2	1	-1	-2
32.	Kenenkään perheenjäsenen netti- tai peliriippuvuus ei aiheuta minulle huolta	2	1	-1	-2
33.	Noudatan aina säännöllistä vuorokausirytmää	2	1	-1	-2

LIITE 9

KOPIOT nuori ja alle 18v nuoren huoltajat

Päiväys _____ / _____ 20 _____

lähettävä taho, terveydenhoitaja

asiakkaan allekirjoitus

LIITTEKSI JATKOSUUNNITELMAAN

NUOREN PALAUTE

Tsek- point TOIMINNASTA

NUOREN PALAUTTEEN tarkoituksena on selvittää miten olet kokenut yhteistyömme ja Tsekpoint-asiakkuutesi ja millä tavoin olet hyötynyt toiminnasta. Palautteen perusteella kehitämme toimintaamme entistä monipuolisemmaksi ja tarkoituksenmukaisemmaksi.

Ole hyvä ja vastaa alla oleviin kysymyksiin. Tarvittaessa voit kirjoittaa vapaamuotoisesti kehittämissideoita lomakkeen taakse. Palautteesi on meille tärkeä.

Oloni on tällä hetkellä seuraavanlainen:

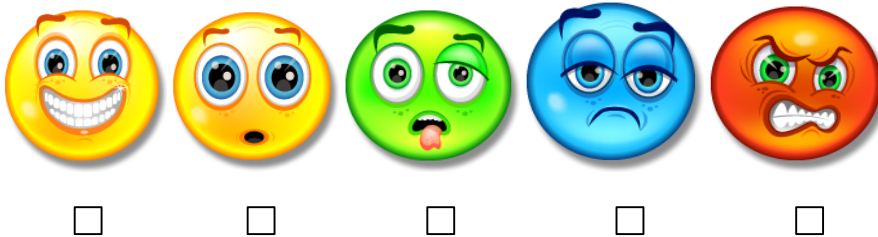

HUOM! Iisää *) –merkittyyn vastaukseen lisäselvitys kysymyslaatikon alla olevaan tilaan

		Täysin samaa mieltä	Osittain samaa mieltä	Osittain eri mieltä	Täysin eri mieltä
1.	Koen, että olen saanut riittävästi tukea ja kannustusta	1*)	2	3	4
2.	Olen kokenut TsekPoint-toiminnan positiiviseksi ja tarkoituksenmukaiseksi omaa elämääni ajatellen	1	2	3	4
3.	Minua on kuunneltu ja olen saanut kertoa mieltäni painavista asioista	1	2	3	4
4.	Yhteistyömme TsekPoint –henkilöiden kanssa on sujunut hyvin	1	2	3	4
5.	Tsekpoint –tukihenkilöiden määrä on ollut sopiva	1	2	3	4
6.	Yhteistyö eri toimijoiden kesken on sujunut hyvin	1	2	3	4
7.	Olen saanut uusia tavoitteita elämääni (opiskelu, työ, armeija yms.)	1*)	2	3	4
8.	Olen pystynyt parantamaan elämäntapojani	1*)	2	3	4

9.	Koen että voimavarani ovat lisääntyneet	1*)	2	3	4
10.	Mielestäni TsekPoint –toiminta täydentää hyvin kunnan nuorten ohjaus- ja palveluverkostoa	1	2	3	4

*) 1. millä tavalla _____

*) 7. millaisia tavoitteita _____

*) 8. millä tavalla _____

*) 9. millä tavalla _____



KIITOS PALAUTTEESTASI !